



PEMERINTAH KABUPATEN PASAMAN BARAT
DINAS KEARSIPAN

Jl. Soekarno- Hatta No. PasamanBaru-Simpang Ampek Kab.Pasaman Barat Telp. (0753) 7464081

**K
E
G
I
A
T
A
N

T
A
H
U
N

2
0
1
7**

**SURAT PERJANJIAN KERJA (SPK)
KONTRAK**

Nomor : 602/02/SPK/Din-Arsip/PASBAR-2017

Tanggal : 22 Mei 2017

**KEGIATAN :
PEMBANGUNAN GEDUNG KANTOR DAN RUMAH JABATAN/DINAS**

**PEKERJAAN :
LANJUTAN PEMBANGUNAN GEDUNG KANTOR DAN LANDSCAPE**

**LOKASI :
KOMPLEK DINAS KEARSIPAN KAB.PASAMAN BARAT**

**NILAI :
Rp. 113.615.000,-
(Seratus Tiga Belas Juta Enam Ratus Lima Belas Ribu Rupiah)**

DILAKSANAKAN OLEH :

CV. JASUBA MITRA PRIMA

Alamat : Jorong Paraman Nagari Sinuruik Kec. Talamau Kabupaten Pasaman Barat



PEMERINTAH KABUPATEN PASAMAN BARAT
DINAS KEARSIPAN

Jl. Komplek Pertanian – Padang Tujuh Telp./Fax. (0753) 7464186 Kode Pos 26366
Pasaman – Pasaman Barat

SURAT PERINTAH KERJA (SPK)

SATUAN KERJA : DINAS KEARSIPAN KABUPATEN
PASAMAN BARAT

NOMOR DAN TANGGAL SPK :

SURAT PERINTAH KERJA (SPK) **602/02/SPK/Din-Arsip/PASBAR-2017**

Tanggal 22 Mei 2017

Halaman 1 dari 2

NOMOR DAN TANGGAL SURAT UNDANGAN PENGADAAN
LANGSUNG :
03/Und/PL-Din-Arsip/PJK/BLP/IV/2017 tanggal 03 Mei 2017

PAKET PEKERJAAN :
LANJUTAN PEMBANGUNAN
GEDUNG KANTOR DAN
LANDSCAPE

NOMOR DAN TAGGAL BERITA ACARA HASIL PENGADAAN
LANGSUNG:
03/BAHP/PL-Din-Arsip/PJK/BLP/V/2017

SPK ini mulai berlaku efektif terhitung sejak tanggal
diterbitkannya SPMK dan penyelesaian keseluruhan
pekerjaan sebagaimana diatur dalam SPK ini.

SUMBER DANA : *APBD Kabupaten Pasaman Barat*

WAKTU PELAKSANAAN PEKERJAAN : 60(Enam Puluh) hari Kalender

NO	URAIAN PEKERJAAN	KUANTITAS	SATUAN	HARGA SATUAN	TOTAL
1	LANJUTAN PEMBANGUNAN GEDUNG KANTOR DAN LANDSCAPE	1	Paket	Rp 103.286.457,83	103.286.457,83
	JUMLAH				103.286.457,83
	PPN				10.328.645,78
	NILAI				113.615.103,61
	PEMBULATAN				113.615.000,00

TERBILANG : Seratus tiga belas juta enam ratus lima belas ribu rupiah,-

INSTRUKSI KEPADA PENYEDIA:

Jika pekerjaan tidak dapat diselesaikan dalam jangka waktu pelaksanaan pekerjaan karena kesalahan atau kelalaian Penyedia maka Penyedia berkewajiban untuk membayar denda kepada PPK sebesar 1/1000 (satu per seribu) dari nilai SPK. *

Untuk dan atas nama DINAS KEARSIPAN
PEJABAT PEMBUAT KOMITMEN (PPK)



Hj. EVITA MURNI, SE
NIP. 19581013 198603 2 003

Untuk dan atas nama Penyedia
CV. JASUBA MITRA PRIMA



AFRIMAN
WAKIL DIREKTUR

CV. JASUBA MITRA PRIMA

Jorong Paraman Nagari Sinuruik Kec. Talamau Kab. Pasaman Barat

No : 05/CV.JMP/Penw/IV/2017
Lampiran :

Talu , 09 Mei 2017

Kepada Yth. :
Kelompok Kerja Bagian Layanan Pengadaan
(BLP)
di
Simpang Ampek

Perihal : Penawaran Pekerjaan **LANJUTAN PEMBANGUNAN GEDUNG KANTOR DAN LANDSCAPE**

Sehubungan dengan undangan Pengadaan Barang dan Jasa dengan Pascakualifikasi dan Dokumen Pengadaan Nomor : 03/Und/PL-Din-Arsip/PJK/BLP/V/2017, tanggal 03 Mei 2017 dan setelah kami pelajari dengan saksama Dokumen Pengadaan dan Berita Acara Pemberian Penjelasan, dengan ini kami mengajukan penawaran untuk Pekerjaan **LANJUTAN PEMBANGUNAN GEDUNG KANTOR DAN LANDSCAPE** sebesar:

Rp. 113.615.000,- (Seratus tiga belas juta enam ratus lima belas ribu rupiah).

Penawaran ini sudah memperhatikan ketentuan dan persyaratan yang tercantum dalam Dokumen Pengadaan untuk melaksanakan pekerjaan tersebut.

Penawaran ini berlaku sejak batas akhir pemasukan Dokumen Penawaran sampai dengan tanggal 29 Mei 2017

Sesuai dengan persyaratan, bersama Surat Penawaran ini kami lampirkan:

1. Daftar Kuantitas dan Harga;
2. Dokumen penawaran teknis, terdiri dari :
 - a. Metoda Pelaksanaan;
 - b. Jadwal Waktu Pelaksanaan;
 - c. Daftar Personil Inti;
 - d. Jenis, kapasitas, komposisi, dan jumlah peralatan utama minimal yang dibutuhkan;
 - e. Spesifikasi teknis;
3. Dokumen Kualifikasi.

Dengan disampaikannya Surat Penawaran ini, maka kami menyatakan sanggup dan akan tunduk pada semua ketentuan yang tercantum dalam Dokumen Pengadaan.



Penawar:
CV. JASUBA MITRA PRIMA



AFRIMAN
Wakil Direktur

REKAPITULASI BIAYA

KEGIATAN : PEMBANGUNAN GEDUNG KANTOR DAN RUMAH JABATAN/DINAS
 PEKERJAAN : LANJURAN PEMBANGUNAN GEDUNG KANTOR DAN LANDSCAPE
 LOKASI : KOMPLEK DINAS KEARSIPAN KAB.PASAMAN BARAT
 TA ANGGARAN : 2017

NO	URAIAN PEKERJAAN	JUMLAH
A	PEKERJAAN POS SATPAM	30.078.096,23
B	PEKERJAAN RUMAH GENSET	30.258.094,56
C	PEKERJAAN TANGGA DAN FASILITAS DIFABEL	4.892.485,48
D	PEKERJAAN RUANG SERVER	10.838.743,87
E	PEKERJAAN TAMAN BAGIAN BELAKANG	27.219.037,68
JUMLAH FISIK		103.286.457,83
PPn 10%		10.328.645,78
TOTAL		113.615.103,62
PEMBULATAN		113.615.000,00

Terbilang : *Seratus Tiga Belas Juta Enam Ratus Lima Belas Ribu Rupiah*

Talu, 09 Mei 2017

Penawar,

CV.JASUBA MITRA PRIMA



[Handwritten Signature]

FRIMAN
Wakil Direktur

RENCANA ANGGARAN BIAYA (RAB)

KEGIATAN : PEMBANGUNAN GEDUNG KANTOR DAN RUMAH JABATAN/DINAS
 PEKERJAAN : LANJURAN PEMBANGUNAN GEDUNG KANTOR DAN LANDSCAPE
 LOKASI : KOMPLEK DINAS KEARSIPAN KAB.PASAMAN BARAT

NO.	URAIAN PEKERJAAN	STN	VOL	SATUAN	HARGA	JUMLAH
				(Rp.)	(Rp.)	(Rp.)
a	b	c	d	e	f = d x e	g
I	PEKERJAAN POS SATPAM					
A	PEKERJAAN PENDAHULUAN					
1	Pembongkaran Beton Lama K.175 + Dinding Bata	Ls	1,0	1.500.000,00	1.500.000,00	
2	Plank Nama Proyek	Ls	1,0	200.000,00	200.000,00	
	Jumlah					1.700.000,00
B	PEKERJAAN PONDASI					
1	Galian Tanah Pondasi	M ³	0,50	43.560,00	21.954,24	
2	Pondasi Plat Setempat					
	- Beton	M ³	0,17	739.420,00	123.113,43	
	- Pembesian	Kg	42,48	13.324,60	566.085,53	
	- Begesting	M ²	0,60	158.994,00	95.396,40	
3	Urugan 1/4 Galian	M ³	0,50	20.875,80	10.521,40	
	Jumlah					817.071,00
C	PEKERJAAN BETON					
1	Pek Sloof Uk. 15/20					
	a. Cor Beton 1:2:3	M ³	0,24	739.420,00	175.908,02	
	b. Pembesian	Kg	39,64	13.324,60	528.143,21	
	c. Cetakan Sloof	M ²	3,17	158.994,00	504.328,97	
2	Pek. Kolom Uk 15/15					
	a. Cor Beton 1:2:3	M ³	0,12	739.420,00	90.837,75	
	b. Pembesian	Kg	29,04	13.324,60	386.962,24	
	c. Cetakan Kolom	M ²	3,276	250.877,00		
3	Pek. Ring Balok Uk. 15/15					
	a. Cor Beton 1:2:3	M ³	0,18	739.420,00	131.931,01	
	b. Pembesian	Kg	37,51	13.324,60	499.823,60	
	c. Cetakan Balok	M ²	3,569	258.995,00	924.223,66	
4	Pek. Plat Lantai T.12 Cm					
	a. Cor Beton 1:2:3	M ³	1,13	739.420,00	834.509,41	
	b. Pembesian	Kg	77,31	13.324,60	1.030.112,68	
	c. Cetakan Plat	M ²	10,514	279.125,00	2.934.664,43	
	Jumlah					8.041.444,96
D	PEKERJAAN DINDING					
1	Pas. Dinding Bt Bata Spesi 1:4	M ²	26,44	130.896,70	3.460.314,48	
2	Plasteran Dinding 1:4	M ²	58,27	52.505,20	3.059.526,31	
3	Pas.Terali Jendela	M ²	2,53	520.000,00	1.315.600,00	
4	Afwerking Beton	M ²	16,65	70.796,00	1.178.923,31	
	Jumlah					9.014.364,10
E	PEKERJAAN LANTAI					
1	Urugan Pasir Bawah Lantai	M ³	0,61	248.490,00	152.262,25	
2	Cor Beton 1 : 3 : 5	M ³	0,61	733.579,00	449.500,53	
3	Pas Keramik 40 x 40	M ²	6,13	188.302,40	1.153.822,96	
	Jumlah					1.755.585,74
F	PEKERJAAN PINTU DAN JENDELA					
1	Pas.Kozen Pintu Dan Jendela	M ³	0,05	7.181.900,00	333.240,16	
2	Pas. Pintu Panil	M ²	1,20	601.150,00	721.380,00	
3	Pas.Jendela Rangka Kaca	M ²	5,08	392.040,00	1.991.563,20	
4	Pas Kaca 3 Mm	M ²	5,08	132.519,75	673.200,33	
5	Engsel Pintu	Bh	2,00	20.000,00	40.000,00	
6	Kunci Tanam 2 Slag	Bh	2,00	150.000,00	300.000,00	
7	Pas Engsel Jendela	Bh	4,00	20.000,00	80.000,00	
8	Pas Gerendel	Bh	2,00	21.500,00	43.000,00	
9	Pas.Tarikan	Bh	2,00	15.000,00	30.000,00	
10	Pas. Kait Angin2	Bh	4,00	12.000,00	48.000,00	
	Jumlah					4.260.383,69
G	PEKERJAAN PENGECATAN					
1	Mengecat Dinding Dengan Cat Tembok	M ²	74,92	19.848,62	1.487.124,51	
2	Mengecat Kozen Pintu Jendela Yang Kelihatan dengan Cat Minyak	M ²	2,36	31.453,40	74.129,37	
3	Water Profing Plat	M ²	17,27	38.674,90	667.992,87	
	Jumlah					2.229.246,75
H	PEKERJAAN ELEKTRIKAL					
1	Pas Kabel Penyambung	M'	50,00	15.000,00	750.000,00	
2	Pas Instalasi Listrik	Titik	3,00	220.000,00	660.000,00	
3	Fiting Lampu	Bh	3,00	25.000,00	75.000,00	
4	Lampu Sl 35 Watt	Bh	3,00	55.000,00	165.000,00	
5	Pas Stop Kontak	Titik	2,00	220.000,00	440.000,00	
6	Pas.Saklar Tunggal	Bh	1,00	25.000,00	25.000,00	
7	Pas.Saklelar Ganda	Bh	1,00	25.000,00	25.000,00	
8	Pas Sakelar Skring	Bh	1,00	120.000,00	120.000,00	
	Jumlah					2.260.000,00
	Jumlah Total A					30.078.096,23

NO.	URAIAN PEKERJAAN	STN	VOL	SATUAN	HARGA	JUMLAH
				(Rp.)	(Rp.)	(Rp.)
a	b	c	d	e	f = d x e	g
II	PEKERJAAN RUMAH GENSET					
A	PEKERJAAN PENDAHULUAN					
1	Pek.Pembersihan Lapangan	L5	1,00	1.000.000,00	1.000.000,00	
2	Pek.Pas Bouplak	M'	12,00	88.550,00	1.062.600,00	
Jumlah						2.062.600,00
B	PEKERJAAN PONDASI					
1	Galian Tanah Pondasi	M³	6,650	177.089,00	1.177.641,85	
2	Urugan Pasir Bawah Pondasi	M³	0,350	248.490,00	86.971,50	
3	Pek.Aanstampang Batu Kali	M³	1,40	384.813,00	538.738,20	
4	Pas. Pondasi Batu Kali Camp 1 : 4	M³	3,15	722.711,00	2.276.539,65	
5	Urugan 1/4 Galian	M³	1,66	20.875,80	34.706,02	
Jumlah						4.114.597,22
C	PEKERJAAN STRUKTUR					
1	Pek Sloof Uk. 15/20					
	a. Cor Beton 1:2:3	M³	0,28	739.420,00	208.516,44	
	b. Pembesian	Kg	46,94	13.324,60	625.519,91	
	c. Cetakan Sloof	M²	3,76	158.994,00	597.817,44	
2	Pek. Kolom Uk 15/15					
	a. Cor Beton 1:2:3	M³	0,26	739.420,00	191.657,66	
	b. Pembesian	Kg	61,08	13.324,60	813.880,36	
	c. Cetakan Kolom	M²	3,46	250.877,00	867.030,91	
3	Pek. Ring Balok Uk. 15/20					
	a. Cor Beton 1:2:3	M³	0,21	739.420,00	156.387,33	
	b. Pembesian	Kg	44,43	13.324,60	592.048,09	
	c. Cetakan Balok	M²	4,23	258.995,00	1.095.548,85	
4	Pek. Plat Lantai T.12 Cm					
	a. Cor Beton 1:2:3	M³	1,09	739.420,00	803.231,95	
	b. Pembesian	Kg	74,41	13.324,60	991.503,99	
	c. Cetakan Plat	M²	10,24	279.125,00	2.858.044,61	
Jumlah						9.801.187,54
D	PEKERJAAN DINDING					
1	Pas. Dinding Bt Bata Spesi 1:4	M²	31,83	130.896,70	4.165.983,82	
2	Plasteran Dinding 1:4	M²	63,65	52.505,20	3.342.113,50	
3	Afwerking Beton	M²	14,22	70.796,00	1.006.726,20	
4	Besi Pipa Cerobong (kenalpot) 3"	Ls	1,00	250.000,00	250.000,00	
Jumlah						8.764.823,52
E	PEKERJAAN LANTAI					
1	Urugan Pasir Bawah Lantai	M³	0,45	248.490,00	112.472,79	
2	Cor Beton 1 : 2 : 3 Ditarang Licin	M³	1,36	739.420,00	1.004.039,93	
Jumlah						1.116.512,72
F	PEKERJAAN PINTU					
1	Pas. Pintu Folding Gate	M²	4,75	600.000,00	2.852.700,00	
Jumlah						2.852.700,00
G	Pekerjaan Pengecatan					
	Mengecat Dinding Dengan Cat Tembok	M²	77,87	19.848,62	1.545.673,57	
Jumlah						1.545.673,57
Jumlah Total B						30.258.094,56
III	PEKERJAAN TANGGA DAN FASILITAS DIFABEL					
1	Pek Bongkaran Lantai	Ls	1,00	500.000,00	500.000,00	
1	Cor Beton 1 : 2 : 3 Bagian Anak Tangga	M³	0,17	739.420,00	126.440,82	
2	Pas Keramik 40 x 40 Anti slip	M²	1,43	188.302,40	268.330,92	
3	Cor Beton 1 : 2 : 3 Bagian Anak Tangga Bagian Miring	M³	1,60	739.420,00	1.183.072,00	
4	Pas Keramik 40 x 40 Anti slip (motif Batu Alam)	M²	7,81	188.302,40	1.470.641,74	
5	Bonbon Keramik	M'	14,80	30.000,00	444.000,00	
6	Pasag Reling Tangga Besi Pipa 3" Stenlis Steell	Ls	1,00	900.000,00	900.000,00	
Jumlah						4.892.485,48
Jumlah Total C						4.892.485,48
IV	PEKERJAAN RUANG SERVER					
1	Pek Partisi Triplek t.6	M²	8,24	470.580,00	3.876.402,75	
2	Pas Lantai Triplek t.18 mm Kayu 5/ 10	M²	4,88	517.840,40	2.527.061,15	
3	Pas.Pintu Panil	M²	1,40	601.150,00	841.610,00	
4	Pengecatan Pintu Panel Dengan Cat Minyak	M²	2,80	31.453,40	88.069,52	
5	Pengecatan Dinding Partisi Dengan Cat Tembok	M²	10,73	19.848,62	212.876,45	
6	Pas Terali Jendela Besi Hollow	M²	6,04	520.000,00	3.142.724,00	
7	Pas Kunci Dobel Slag	Bh	1,00	150.000,00	150.000,00	
Jumlah						10.838.743,87
Jumlah Total D						10.838.743,87

NO.	URAIAN PEKERJAAN	STN	VOL	SATUAN	HARGA	JUMLAH
				(Rp.)	(Rp.)	(Rp.)
a	b	c	d	e	f = d x e	g
IV	PEKERJAAN TAMAN BAGIAN BELAKANG					
1	Galian Tanah Kanstin	M ³	1,00	177.089,00	177.443,18	
2	Cor Beton 1 : 2 : 3 Kanstin Beton	M ³	3,40	739.420,00	2.512.881,90	
3	Galian Tanah Pas Batu Bata 1 : 4	M ³	0,45	177.089,00	79.477,54	
4	Pas Bata Spesi 1 : 4	M ²	13,08	130.896,70	1.711.474,35	
5	Plasteran Batu Bata 1 : 4	M ²	18,83	52.505,20	988.567,91	
6	Aferking Beton	M ²	20,57	70.796,00	1.456.273,72	
7	Cemara Mini + Tanaman Hias	Ls	1,00	1.000.000,00	1.000.000,00	
8	Tanah Humus Di datangkan	M ³	6,28	159.225,00	999.933,00	
9	Timbunan Sirtu	M ³	4,45	159.225,00	707.834,74	
10	Cor Beton 1 : 2 : 3	M ³	6,67	739.420,00	4.930.637,42	
11	Pas. Gril Beton Besi Siku 50.50.5 Dia 16	M'	15,90	548.020,00	8.713.518,00	
12	Mengecat Dinding Dengan Cat Tembok	M ²	39,40	19.848,62	781.995,93	
13	Pengantian Nama Plank Kantor	Ls	1,00	759.000,00	759.000,00	
14	Pasang Lampu Sorot Taman Lengkap + Acesoris	Bh	2,00	1.200.000,00	2.400.000,00	
Jumlah						27.219.037,68
Jumlah Total E						27.219.037,68
TOTAL A+B+C+D+E						103.286.457,83

Talu, 09 Mei 2017

Penawar,

CV. DASUGA MITRA PRIMA



ARRIMAN
Wakil Direktur

DAFTAR HARGA SATUAN BAHAN DAN UPAH

KEGIATAN : PEMBANGUNAN GEDUNG KANTOR DAN RUMAH JABATAN/DINAS

PEKERJAAN : LANJURAN PEMBANGUNAN GEDUNG KANTOR DAN LANDSCAPE

LOKASI : KOMPLEK DINAS KEARSIPAN KAB.PASAMAN BARAT

No.	U R A I A N	SAT	HARGA SATUAN
I	<u>U P A H</u>		
1	Kepala Tukang	Hari	140.000,00
2	Tukang Batu	Hari	120.000,00
3	Tukang Kayu	Hari	120.000,00
4	Tukang Besi	Hari	120.000,00
5	Tukang Cat	Hari	120.000,00
6	Pekerja	Hari	84.000,00
7	Mandor	Hari	150.000,00
II	<u>B A H A N</u>		
1	Batu Kali	M ³	147.000,00
2	Krekel Beton	M ³	137.000,00
3	Krekel Saring	M ³	137.000,00
4	Sirtu	M ³	122.000,00
5	Pasir Pasang	M ³	139.000,00
6	Pasir Beton	M ³	171.000,00
7	Pasir Urug	M ³	166.000,00
8	Tanah Timbunan	M ³	188.000,00
9	Batu Bata	Bh	800,00
10	Semen (50 Kg)	zak	63.000,00
11	Semen Putih	Kg	3.500,00
12	Afa Grout	Kg	7.300,00
13	Kayu (Ks I)	M ³	3.000.000,00
14	Kayu (KIs II)	M ³	2.000.000,00
15	Kayu (KIs III)	M ³	1.900.000,00
16	Papan Bekisting (IV)	M ²	1.750.000,00
17	Dolken kayu galam dia. 8 - 10/4 m	Btg	6.000,00
18	Triplek tebal 18 mm	Lbr	230.000,00
19	Triplek tebal 6 mm	Lbr	88.000,00
20	Les Profil 3X3.5X400 cm	Lbr	13.000,00
21	Besi Beton	Kg	9.797,40
22	Kawat Beton	Kg	17.000,00
23	Paku Kayu	Kg	15.000,00
24	Paku Seng	Kg	25.000,00
26	Skrup	Bh	800,00
27	Seng Gelombang II (BJLS 30)	Lbr	85.000,00
28	Seng Gelombang II (BJLS 20)	Lbr	70.000,00
29	Seng Plat BJLS 30	Lbr	58.500,00
30	Kaca Polos 3 MM	M2	90.000,00
31	Kaca Polos 5 MM	M2	97.500,00
32	Amplas	Lbr	3.000,00
33	Dempul Jadi	Kg	18.500,00
34	Plamir	Kg	16.000,00
35	Cat Meni	Kg	19.500,00
36	Residu	Kg	6.500,00
37	Platone Cat Tembok	Kg	15.000,00
38	Cat Antiair (setara Waterpruf)	Kg	90.000,00
39	Cat Tembok Catilex	Kg	15.500,00
40	Cat Dasar	Kg	11.500,00
41	Cat Kayu Warna	Kg	33.000,00
42	Minyak Cat	Ltr	25.000,00

No.	U R A I A N	SAT	HARGA SATUAN
43	Thinner	Kg	9.500,00
44	Engsel Pintu	Bh	21.000,00
45	Kunci Tanam 2 Slaagh	Bh	98.000,00
46	Grendel Pintu	Bh	29.000,00
47	Engsel Jendela /Pintu	Bh	20.000,00
48	Grendel Jendela	Bh	21.500,00
49	Hak Angin Jendela	Bh	12.000,00
50	Tangan-Tangan Jendela	Bh	15.000,00
51	Pipa PVC Ø 3/4"	Btg	22.000,00
52	Pipa PVC Ø 2.5"	Btg	48.000,00
53	Pipa PVC Ø 4"	Btg	130.000,00
54	Pipa GIP Ø 2"	Btg	115.250,00
55	Keramik 30x30 untuk lantai	Pak	70.000,00
56	Keramik 20x20 untuk dinding	Pak	49.000,00
57	Kloset Jongkok	Bh	178.500,00
58	Westafel	Bh	540.000,00
59	Floor Drain	Bh	25.000,00
60	Kran PVC 3/4"	Bh	15.000,00
61	Kayu Pancang	M1	2.500,00
62	Plywood tebal 9 mm	br	115.000,00
63	HPL	Lbr	130.000,00
64	Lem	Mg	5.000,00

Talu, 09 Mei 2017
 Penawar,
 CV.JASUBA MITRA PRIMA



AFRIMAN
 Wakil Direktur

DAFTAR ANALISA BIAYA KONSTRUKSI (ABK)

BANGUNAN GEDUNG DAN PERUMAHAN

KEGIATAN : PEMBANGUNAN GEDUNG KANTOR DAN RUMAH JABATAN/DINAS
 PEKERJAAN : LANJUTAN PEMBANGUNAN GEDUNG KANTOR DAN LANDSCAPE
 LOKASI : KOMPLEK DINAS KEARSIPAN KAB.PASAMAN BARAT

PEKERJAAN PERSIAPAN, SNI 03-2835-2002

NO.	URAIAN	HARGA SATUAN Rp.	BAHAN Rp.	UPAH Rp.	JUMLAH Rp.	KETERANGAN
1	2	3,00	4	5	6	7
1	1 M' Pengukuran dan pemasangan bowplank					
	0,0120 M ³ Kayu 5 x 7 cm	1.750.000,00	21.000,00			Kayu klas III
	0,0200 Kg Besi paku	15.000,00	300,00			
	0,0070 M ³ Kayu papan	1.750.000,00	12.250,00		33.550,00	Kayu klas III
	0,1000 Oh Tukang kayu	120.000,00		12.000,00		
	0,1000 Oh Pekerja	84.000,00		8.400,00		
	0,0100 Oh Kepala tukang	140.000,00		1.400,00		
	0,0500 Oh Mandor	150.000,00		7.500,00	29.300,00	
	Jumlah				62.850,00	
	Over head 10%				6.285,00	
	Total				69.135,00	
2	1 M2 Membersihkan lapangan dan perataan					
	0,1000 Oh Pekerja	84.000,00		8.400,00		
	0,0500 Oh Mandor	150.000,00		7.500,00	15.900,00	
	Jumlah				15.900,00	
	Over head 10%				1.590,00	
	Total				17.490,00	
<i>PEKERJAAN TANAH, SNI -03-2835-2002</i>						
NO.	URAIAN	HARGA SATUAN Rp.	BAHAN Rp.	UPAH Rp.	JUMLAH Rp.	KETERANGAN
1	2	3,00	4	5	6,00	7
1	1 M3 Galian tanah biasa sedalam 1 meter					
	0,4000 Oh Pekerja	84.000,00		33.600,00		
	0,0400 Oh Mandor	150.000,00		6.000,00	39.600,00	
	Jumlah				39.600,00	
	Over head 10%				3.960,00	
	Total				43.560,00	
2	1 M3 Urugan kembali					
	0,192 Oh Pekerja	84.000,00		16.128,00		
	0,0190 Oh Mandor	150.000,00		2.850,00	18.978,00	
	Jumlah				18.978,00	
	Overhead dan Profit 10%				1.897,80	
	Total				20.875,80	
3	1 M3 Urugan pasir					
	1,2000 M3 Pasir urug	166.000,00	199.200,00		199.200,00	
	0,3000 Oh Pekerja	84.000,00		25.200,00		
	0,0100 Oh Mandor	150.000,00		1.500,00	26.700,00	
	Jumlah				225.900,00	
	Overhead dan Profit 10%				22.590,00	
	Total				248.490,00	
4	1 M3 Urugan Sirtu Didatangkan					
	1,2000 M3 Sirtu	122.000,00	146.400,00		146.400,00	
	0,3000 Oh Pekerja	84.000,00		25.200,00		
	0,0100 Oh Mandor	150.000,00		1.500,00	26.700,00	
	Jumlah				173.100,00	
	Overhead dan Profit 10%				17.310,00	
	Total				190.410,00	

5 1 M3 Urugan tanah Humus Didatangkan							
	1,2000	M3	Humus	100.000,00	120.000,00		120.000,00
	0,2500	Oh	Pekerja	84.000,00		21.000,00	
	0,0250	Oh	Mandor	150.000,00		3.750,00	24.750,00
			Jumlah				144.750,00
			Overhead dan Profit 10%				14.475,00
			Total				159.225,00

PEKERJAAN PONDASI, SNI -03-2836-2002

NO.	URAIAN			HARGA SATUAN Rp.	BAHAN Rp.	UPAH Rp.	JUMLAH Rp.	KETERANGAN
1	2			3,00	4	5	6,00	7

1 1 M3 Pasang pondasi batu kali 1 Pc : 4 Ps								
	1,1000	M3	Batu Kali	147.000,00	161.700,00			
	163,0000	Kg	Semen portland	1.260,00	205.380,00			
	0,5200	M3	Pasir pasangan	139.000,00	72.280,00		439.360,00	
	1,5000	Oh	Pekerja	84.000,00		126.000,00		
	0,6000	Oh	Tukang batu	120.000,00		72.000,00		
	0,0600	Oh	Kepala tukang	140.000,00		8.400,00		
	0,0750	Oh	Mandor	150.000,00		11.250,00	217.650,00	
			Jumlah				657.010,00	
			Overhead dan Profit 10%				65.701,00	
			Total				722.711,00	

2 1 M3 Pasang pondasi batu kosong								
	1,2000	M3	Batu Kali	147.000,00	176.400,00			
	0,3000	M3	Pasir urug	166.000,00	49.800,00		226.200,00	
	0,7800	Oh	Pekerja	84.000,00		65.520,00		
	0,3900	Oh	Tukang batu	120.000,00		46.800,00		
	0,0390	Oh	Kepala tukang	140.000,00		5.460,00		
	0,0390	Oh	Mandor	150.000,00		5.850,00	123.630,00	
			Jumlah				349.830,00	
			Overhead dan Profit 10%				34.983,00	
			Total				384.813,00	

PEKERJAAN DINDING, SNI -03-2837-2002

NO.	URAIAN			HARGA SATUAN Rp.	BAHAN Rp.	UPAH Rp.	JUMLAH Rp.	KETERANGAN
1	2			3,00	4	5	6,00	7

1 1 M2 Pasangan bata merah tebal 1/2 bata, 1 Pc : 2 Ps								
	70,0000	Bh	Bata merah 5 x 11 x 22 cm	800,00	56.000,00			
	18,9500	Kg	Semen portland	1.260,00	23.877,00			
	0,0380	M3	Pasir pasangan	139.000,00	5.282,00		85.159,00	
	0,3200	Oh	Pekerja	84.000,00		26.880,00		
	0,1000	Oh	Tukang batu	120.000,00		12.000,00		
	0,0100	Oh	Kepala tukang	140.000,00		1.400,00		
	0,0150	Oh	Mandor	150.000,00		2.250,00	42.530,00	
			Jumlah				127.689,00	
			Overhead dan Profit 10%				12.768,90	
			Total				140.457,90	

2 1 M2 Pasangan bata merah tebal 1/2 bata, 1 Pc : 4 Ps								
	70,0000	Bh	Bata merah 5 x 11 x 22 cm	800,00	56.000,00			
	11,5000	Kg	Semen portland	1.260,00	14.490,00			
	0,0430	M3	Pasir pasangan	139.000,00	5.977,00		76.467,00	
	0,3200	Oh	Pekerja	84.000,00		26.880,00		
	0,1000	Oh	Tukang batu	120.000,00		12.000,00		
	0,0100	Oh	Kepala tukang	140.000,00		1.400,00		
	0,0150	Oh	Mandor	150.000,00		2.250,00	42.530,00	
			Jumlah				118.997,00	
			Overhead dan Profit 10%				11.899,70	
			Total				130.896,70	

PEKERJAAN PLESTERAN, SNI -03-2837-2002

NO.	URAIAN	HARGA SATUAN Rp.	BAHAN Rp.	UPAH Rp.	JUMLAH Rp.	KETERANGAN
1	2	3,00	4	5	6,00	7
1	1 M2 Plesteran 1 Pc : 2 Ps, tebal 15 mm					
	8,520 Kg Semen portland	1.260,00	10.735,20			
	0,017 M3 Pasir pasangan	139.000,00	2.363,00		13.098,20	
	0,200 Oh Pekerja	84.000,00		16.800,00		
	0,150 Oh Tukang batu	120.000,00		18.000,00		
	0,015 Oh Kepala tukang	140.000,00		2.100,00		
	0,0100 Oh Mandor	150.000,00		1.500,00	38.400,00	
	Jumlah				51.498,20	
	Overhead dan Profit 10%				5.149,82	
	Total				56.648,02	
2	1 M2 Plesteran 1 Pc : 4 Ps, tebal 15 mm					
	5,200 Kg Semen portland	1.260,00	6.552,00			
	0,020 M3 Pasir pasangan	139.000,00	2.780,00		9.332,00	
	0,200 Oh Pekerja	84.000,00		16.800,00		
	0,150 Oh Tukang batu	120.000,00		18.000,00		
	0,015 Oh Kepala tukang	140.000,00		2.100,00		
	0,0100 Oh Mandor	150.000,00		1.500,00	38.400,00	
	Jumlah				47.732,00	
	Overhead dan Profit 10%				4.773,20	
	Total				52.505,20	
3	1 M2 Afweking Beton, tebal 15 mm					
	0,186 Zak Semen portland (50 Kg)	63.000,00	11.718,00			
	0,018 M3 Pasir pasangan	139.000,00	2.502,00		14.220,00	
	0,260 Oh Pekerja	84.000,00		21.840,00		
	0,200 Oh Tukang batu	120.000,00		24.000,00		
	0,020 Oh Kepala tukang	140.000,00		2.800,00		
	0,010 Oh Mandor	150.000,00		1.500,00	50.140,00	
	Jumlah				64.360,00	
	Overhead dan Profit 10%				6.436,00	
	Total				70.796,00	

PEKERJAAN KAYU, SNI -03-3434-2002

NO.	URAIAN	HARGA SATUAN Rp.	BAHAN Rp.	UPAH Rp.	JUMLAH Rp.	KETERANGAN
1	2	3,00	4	5	6,00	7
1	1 M3 Pasang kosen pintu dan jendela kayu kls I					
	1,1000 M3 Kayu kls I	3.000.000,00	3.300.000,00		3.300.000,00	
	6,0000 Oh Pekerja	84.000,00		504.000,00		
	20,0000 Oh Tukang kayu	120.000,00		2.400.000,00		
	2,0000 Oh Kepala tukang	140.000,00		280.000,00		
	0,3000 Oh Mandor	150.000,00		45.000,00	3.229.000,00	
	Jumlah				6.529.000,00	
	Overhead dan Profit 10%				652.900,00	
	Total				7.181.900,00	
2	1 M2 Pasang pintu panel kayu Kls I					
	0,0400 M3 Kayu Kls I	3.000.000,00	120.000,00		120.000,00	
	1,0000 Oh Pekerja	84.000,00		84.000,00		
	2,5000 Oh Tukang kayu	120.000,00		300.000,00		
	0,2500 Oh Kepala tukang	140.000,00		35.000,00		
	0,0500 Oh Mandor	150.000,00		7.500,00	426.500,00	
	Jumlah				546.500,00	
	Overhead dan Profit 10%				54.650,00	
	Total				601.150,00	

3 1 M2 Pasang pintu dan jendela rangka kaca kayu Kls I							
	0,035	M3	Kayu Kls I	3.000.000,00	105.000,00		105.000,00
	0,800	Oh	Pekerja	84.000,00		67.200,00	
	2,000	Oh	Tukang kayu	120.000,00		240.000,00	
	0,200	Oh	Kepala tukang	140.000,00		28.000,00	
	Upah diambil 75%					335.200,00	251.400,00
	Jumlah						356.400,00
	Overhead dan Profit 10%						35.640,00
	Total						392.040,00
4 1 M2 Pasang rangka plafond (1.00x1.20) m. kayu marsawa							
	0,0175	M3	Kayu marsawa balok	2.000.000,00	35.000,00		
	0,1000	Kg	paku biasa 2" - 5"	15.000,00	1.500,00		36.500,00
	0,1500	Oh	Pekerja	84.000,00		12.600,00	
	0,2500	Oh	Tukang kayu	120.000,00		30.000,00	
	0,0250	Oh	kepala tukang	140.000,00		3.500,00	
	0,0750	Oh	Mandor	150.000,00		11.250,00	57.350,00
	Jumlah						93.850,00
	Overhead dan Profit 10%						9.385,00
	Total						103.235,00
5 1 M2 Pasang Jalusi Ventilasi Papan							
	0,0257	M3	Kayu papan	2.000.000,00	51.400,00		51.400,00
	0,1000	Oh	Pekerja	84.000,00		8.400,00	
	0,1000	Oh	Tukang kayu	120.000,00		12.000,00	
	0,0300	Oh	Kepala tukang	140.000,00		4.200,00	
	0,0300	Oh	Mandor	150.000,00		4.500,00	29.100,00
	Jumlah						80.500,00
	Overhead dan Profit 10%						8.050,00
	Jumlah						88.550,00
6 1 M2 Pasang kaca Tebal 3 mm							
	1,1000	M2	Kaca tebal 3 mm	90.000,00	99.000		99.000,00
	0,0150	Oh	Pekerja	84.000,00		1.260	
	0,1500	Oh	Tukang kayu	120.000,00		18.000	
	0,0150	Oh	Kepala tukang	140.000,00		2.100	
	0,0008	Oh	Mandor	150.000,00		113	21.472,50
	Jumlah						120.472,50
	Overhead dan Profit 10%						12.047,25
	Jumlah						132.519,75
7 Memasang Loteng Triplek Tebal 4 mm / M2							
	0,0700	Oh	Pekerja	84.000,00	5.880		
	0,1000	Oh	Tukang Kayu	120.000,00	12.000		
	0,0100	Oh	Kepala Tukang	140.000,00	1.400		
	0,1350	Oh	Mandor	150.000,00	20.250		39.530,00
	0,0600	Kg	Paku	15.000,00		900	
	0,2400	lbr	Triplek tebal 4 mm	88.000,00		21.120	22.020,00
	Jumlah						61.550,00
	Overhead dan Profit 10%						6.155,00
	Total						67.705,00
8 List plafond dari kayu/M'							
	0,050	Oh	Pekerja	84.000,00		4.200,00	
	0,050	Oh	Tukang kayu	120.000,00		6.000,00	
	0,005	Oh	Kepala tukang	140.000,00		700,00	
	0,0030	Oh	Mandor	150.000,00		450,00	11.350,00
	1,100	M1	list kayu profil	13.000,00	14.300		
	0,010	Kg	Paku	15.000,00	150		14.450,00
	Jumlah						25.800,00
	Overhead dan Profit 10%						2.580,00
	Total						28.380,00

9 Pasang Partisi Triplek T.6								
	0,600	Oh	Pekerja	84.000,00		50.400,00		
	1,000	Oh	Tukang kayu	120.000,00		120.000,00		
	0,200	Oh	Kepala tukang	140.000,00		28.000,00		
	0,030	Oh	Mandor	150.000,00		4.500,00	202.900,00	
	2,100	M2	Triplek T.6	88.000,00	184.800,00			
	0,020	M3	Kayu 5/10 Klas II	2.000.000,00	39.200,00			
	0,060	Kg	Paku	15.000,00	900,00		224.900,00	
			Jumlah				427.800,00	
			Overhead dan Profit 10%				42.780,00	
			Total				470.580,00	
9 Pasang Lantai Triplek T.18mm								
	0,600	Oh	Pekerja	120.000,00		72.000,00		
	1,000	Oh	Tukang kayu	140.000,00		140.000,00		
	0,200	Oh	Kepala tukang	150.000,00		30.000,00		
	0,030	Oh	Mandor	88.000,00		2.640,00	244.640,00	
	0,764	M1	Triplek T.1,8	230.000,00	175.674			
	0,025	M3	Kayu 5/10 Klas II	2.000.000,00	50.000			
	0,030	Kg	Paku	15.000,00	450		226.124,00	
			Jumlah				470.764,00	
			Overhead dan Profit 10%				47.076,40	
			Total				517.840,40	
PEKERJAAN BETON								
NO.	URAIAN			HARGA SATUAN	BAHAN	UPAH	JUMLAH	KETERANGAN
				Rp.	Rp.	Rp.	Rp.	
1	2			3,00	4	5	6,00	7
1	1 M3 Membuat beton tumbuk 1 Pc : 3 Ps : 5 Kr							
	218,0000	Kg	Semen portland	1.260,00	274.680,00			
	0,5200	M3	Pasir beton	171.000,00	88.920,00			
	0,8700	M3	Koral beton	137.000,00	119.190,00		482.790,00	
	1,6500	Oh	Pekerja	84.000,00		138.600,00		
	0,2500	Oh	Tukang batu	120.000,00		30.000,00		
	0,0250	Oh	Kepala tukang	140.000,00		3.500,00		
	0,0800	Oh	Mandor	150.000,00		12.000,00	184.100,00	
			Jumlah				666.890,00	
			Overhead dan Profit 10%				66.689,00	
			Total				733.579,00	
2	1 M3 Membuat beton 1 Pc : 2 Ps : 3 Kr							
	232,000	Kg	Semen portland	1.260,00	292.320,00			
	0,520	M3	Pasir beton	171.000,00	88.920,00			
	0,780	M3	Koral beton	137.000,00	106.860,00		488.100,00	
	1,650	Oh	Pekerja	84.000,00		138.600,00		
	0,250	Oh	Tukang batu	120.000,00		30.000,00		
	0,025	Oh	Kepala tukang	140.000,00		3.500,00		
	0,0800	Oh	Mandor	150.000,00		12.000,00	184.100,00	
			Jumlah				672.200,00	
			Overhead dan Profit 10%				67.220,00	
			Total				739.420,00	
3	1 Kg Pembesian dengan besi polos atau besi ulir							
	1,0500	Kg	Besi beton (polos/ulir)	9.797,40	10.287,27			
	0,0150	Kg	Kawat beton	17.000,00	255,00		10.542,27	
	0,0070	Oh	Pekerja	84.000,00		588,00		
	0,0070	Oh	Tukang besi	120.000,00		840,00		
	0,0007	Oh	Kepala tukang	140.000,00		98,00		
	0,0003	Oh	Mandor	150.000,00		45,00	1.571,00	
			Jumlah				12.113,27	
			Overhead dan Profit 10%				1.211,33	
			Total				13.324,60	

4 1 M2 Pasang bekisting untuk sloof								
	0,0450	M3	Kayu terentang	1.750.000,00	78.750,00		Kayu klas III	
	0,3000	Kg	Paku biasa 2" - 5"	15.000,00	4.500,00			
	0,1000	Lt	Minyak bekisting	5.000,00	500,00			
	0,3000	Oh	Pekerja	84.000,00		25.200,00		
	0,2600	Oh	Tukang kayu	120.000,00		31.200,00		
	0,0260	Oh	Kepala tukang	140.000,00		3.640,00		
	0,0050	Oh	Mandor	150.000,00		750,00		
			Jumlah					60.790,00
			Overhead dan Profit 10%					144.540,00
			Total					14.454,00
5 1 M2 Pasang bekisting untuk kolom								
	0,0400	M3	Kayu terentang	1.750.000,00	70.000,00		Kayu klas III	
	0,4000	Kg	Paku biasa 2" - 5"	15.000,00	6.000,00			
	0,2000	Lt	Minyak bekisting	5.000,00	1.000,00			
	0,0150	M3	Balok kayu Kls III	1.900.000,00	28.500,00			
	0,3500	Lbr	Plywood tebal 9 mm	115.000,00	40.250,00			
	2,0000	Btg	Dolken kayu galam dia. 8 - 10/4 m	6.000,00	12.000,00			
	0,3000	Oh	Pekerja	84.000,00		25.200,00		
	0,3300	Oh	Tukang kayu	120.000,00		39.600,00		
	0,0330	Oh	Kepala tukang	140.000,00		4.620,00		
	0,0060	Oh	Mandor	150.000,00		900,00		
			Jumlah				70.320,00	
			Overhead dan Profit 10%				228.070,00	
			Total				22.807,00	
							250.877,00	
12 1 M2 Pasang bekisting untuk balok								
	0,040	M3	Kayu terentang	1.750.000,00	70.000,00		Kayu klas III	
	0,400	Kg	Paku biasa 2" - 5"	15.000,00	6.000,00			
	0,200	Lt	Minyak bekisting	5.000,00	1.000,00			
	0,018	M3	Balok kayu Kls III	1.900.000,00	34.200,00			
	0,350	Lbr	Plywood tebal 9 mm	115.000,00	40.250,00			
	2,000	Btg	Dolken kayu galam dia. 8 - 10/4 m	6.000,00	12.000,00			
	0,320	Oh	Pekerja	84.000,00		26.880,00		
	0,330	Oh	Tukang kayu	120.000,00		39.600,00		
	0,033	Oh	Kepala tukang	140.000,00		4.620,00		
	0,0060	Oh	Mandor	150.000,00		900,00		
			Jumlah				72.000,00	
			Overhead dan Profit 10%				235.450,00	
			Total				23.545,00	
							258.995,00	
12 1 M2 Pasang bekisting Plat								
	0,040	M3	Kayu terentang	1.750.000,00	70.000,00		Kayu klas III	
	0,400	Kg	Paku biasa 2"-5"	15.000,00	6.000,00			
	0,200	Lt	Minyak bekisting	5.000,00	1.000,00			
	0,015	M3	Balok kayu banio	1.900.000,00	28.500,00			
	0,350	Lbr	Plywood tebal 9 mm	115.000,00	40.250,00			
	6,000	Btg	Dolken kayu	6.000,00	36.000,00			
	0,320	Oh	Pekerja	84.000,00		26.880,00		
	0,330	Oh	Tukang kayu	120.000,00		39.600,00		
	0,033	Oh	Kepala tukang	140.000,00		4.620,00		
	0,006	Oh	Mandor	150.000,00		900,00		
			Jumlah				72.000,00	
			Overhead dan Profit 10%				253.750,00	
			Total				25.375,00	
							279.125,00	

PEKERJAAN PENUTUP ATAP, SNI 03-3436-2002

NO.	URAIAN	HARGA SATUAN Rp.	BAHAN Rp.	UPAH Rp.	JUMLAH Rp.	KETERANGAN
1	2	3,00	4	5	6,00	7
1	20/M2 pasang atap seng gelombang BJLS 20					
	0,1200 Oh Pekerja	84.000,00		10080,00		
	0,0600 Oh Tukang kayu	120.000,00		7200,00		
	0,0060 Oh kepala tukang	140.000,00		840,00		
	0,0060 Oh Mandor	150.000,00		900,00	19.020,00	
	0,8333 Lbr Atap seng gelombang BJLS 20	70.000,00	58.331,00			
	6,0000 Bh Skrup	800,00	4.800,00		63.131,00	
	Jumlah				82.151,00	
	Overhead dan Profit 10%				8.215,10	
	Total				90.366,10	
2	Analisa pasang konstruksi kuda-kuda baja ringan / 500 M2					
	UPAH :					
	a. Memotong bahan kuda-kuda					
	46,000 Pekerja	84.000,00		3.864.000,00		
	46,000 Tukang besi	120.000,00		5.520.000,00		
	4,000 kepala tukang	140.000,00		560.000,00		
	4,000 mandor	150.000,00		600.000,00		
	b. Memasang wall plate / metal beam					
	4,000 Pekerja	84.000,00		336.000,00		
	4,000 Tukang besi	120.000,00		480.000,00		
	2,000 kepala tukang	140.000,00		280.000,00		
	2,000 mandor	150.000,00		300.000,00		
	c. Fabrikasi kuda-kuda					
	16,000 Pekerja	84.000,00		1.344.000,00		
	16,000 Tukang besi	120.000,00		1.920.000,00		
	4,000 kepala tukang	140.000,00		560.000,00		
	8,000 mandor	150.000,00		1.200.000,00		
	d. Instalasi kuda-kuda di atas reng balok					
	24,000 Pekerja	84.000,00		2.016.000,00		
	24,000 Tukang besi	120.000,00		2.880.000,00		
	12,000 kepala tukang	140.000,00		1.680.000,00		
	12,000 mandor	150.000,00		1.800.000,00		
	e. Memasang reng					
	14,000 Pekerja	84.000,00		1.176.000,00		
	14,000 Tukang besi	120.000,00		1.680.000,00		
	3,000 kepala tukang	140.000,00		420.000,00		
	7,000 mandor	150.000,00		1.050.000,00	29.666.000,00	
	BAHAN :					
	820,000 M ¹ Baja ringan C.75.75	11.000,00		9.020.000		
	421,000 M ¹ Baja ringan C.75.75	11.000,00		4.631.000		
	2.159,000 M ¹ Reng / Topspan	10.000,00		21.590.000		
	3.595,000 Pcs Baut / Screw 14/20	1.000,00		3.595.000		
	6.191,000 Pcs Baut / Screw 16/16	1.500,00		9.286.500		
	106,000 Bh Plate L	3.000,00		318.000		
	65,000 Pcs Dynabolt	1.000,00		65.000	48.505.500,00	
	untuk 1 M2 = 1/500 x				78.171.500,00	
	Total upah pemasangan untuk 1 M2				156.343,00	
	Total jumlah				156.343,00	
	Over Head + Fee 10%				15.634,30	
	Total				171.977,30	

2 Pasangan Perabung atap seng /10 M'						
	0,250	Oh Pekerja	84.000,00		21.000,00	
	0,250	Oh Tukang Besi	120.000,00		30.000,00	
	0,025	Oh Kepala Tukang	140.000,00		3.500,00	54.500,00
	2,000	Hl Seng Plat Tebal 4 mm	58.500,00	117.000,00		
	0,040	Kg Paku Atap	25.000,00	1.000,00		118.000,00
		Jumlah				172.500,00
		Untuk 1 M1				17.250,00
		Overhead dan Profit 10%				1.725,00
		Total				18.975,00

PEKERJAAN KUNCI DAN KACA

NO.	URAIAN	HARGA SATUAN Rp.	BAHAN Rp.	UPAH Rp.	JUMLAH Rp.	KETERANGAN
1	2	3,00	4	5	6,00	7
1	1 Buah pasang kunci tanam biasa					
	1,0000	Bh Kunci tanam biasa	98.000,00	98.000,00		98.000,00
	0,0100	Oh Pekerja	84.000,00	840,00		
	0,5000	Oh Tukang kayu	120.000,00	60.000,00		
	0,0100	Oh Kepala tukang	140.000,00	1.400,00		
	0,0050	Oh Mandor	150.000,00	750,00		62.990,00
		Jumlah				160.990,00
		Overhead dan Profit 10%				16.099,00
		Total				177.089,00
	1 M2 Pasang kaca Tebal 3 mm					
	1,1000	M2 Kaca tebal 3 mm	90.000,00	99.000		99.000,00
	0,0150	Oh Pekerja	84.000,00	1.260		
	0,1500	Oh Tukang kayu	120.000,00	18.000		
	0,0150	Oh Kepala tukang	140.000,00	2.100		
	0,0008	Oh Mandor	150.000,00	113		21.472,50
		Jumlah				120.472,50
		Overhead dan Profit 10%				12.047,25
		Jumlah				132.519,75

PEKERJAAN PENUTUP LANTAI DAN DINDING

NO.	URAIAN	HARGA SATUAN Rp.	BAHAN Rp.	UPAH Rp.	JUMLAH Rp.	KETERANGAN
1	2	3,00	4	5	6,00	7
1	1 M2 Pasang lantai keramik 40 x 40 cm Ruangan					
	1,000	M2 Keramik 40x40 cm Ruangan	70.000,00	70.000,00		
	0,227	Zak Semen portland (50 Kg)	63.000,00	14.301,00		
	0,042	M3 Pasir pasang	139.000,00	5.838,00		
	1,500	Kg Semen warna	7.300,00	10.950,00		101.089,00
	0,420	Oh Pekerja	84.000,00	35.280,00		
	0,250	Oh Tukang batu	120.000,00	30.000,00		
	0,021	Oh Kepala tukang	140.000,00	2.940,00		
	0,0125	Oh Mandor	150.000,00	1.875,00		70.095,00
		Jumlah				171.184,00
		Overhead dan Profit 10%				17.118,40
		Total				188.302,40

PEKERJAAN PENGECATAN

NO.	URAIAN	HARGA SATUAN Rp.	BAHAN Rp.	UPAH Rp.	JUMLAH Rp.	KETERANGAN
1	2	3,00	4	5	6,00	7
1	Pas HPL 1 M2					
	0,130 Oh Pekerja	84.000,00		10.920,00		
	0,300 Oh Tukang cat	120.000,00		36.000,00		
	0,030 Oh Kepala tukang	140.000,00		4.200,00		
	0,004 Oh Mandor	150.000,00		553,04	51.673,04	
	0,1305 Kg Lem	5.000,00	652,25			
	0,347 Lbr HPL	130.000,00	45.138,89		45.791,14	
	Jumlah				97.839,17	
	Overhead dan Profit 10%				9.783,92	
	Total				107.623,09	
2	1 M2 Pengecatan bidang kayu baru (1 lapis plamir) 1 lapis cat dasar 2 lapis cat penutup					
	0,200 Kg Cat meni	19.500,00	3.900,00			
	0,150 Kg Plamir	16.000,00	2.400,00			
	0,170 Kg Cat dasar	11.500,00	1.955,00			
	0,260 Kg Cat penutup 2 kali	33.000,00	8.580,00		16.835,00	
	0,070 Oh Pekerja	140.000,00		9.800,00		
	0,009 Oh Tukang cat	120.000,00		1.080,00		
	0,006 Oh Kepala tukang	84.000,00		504,00		
	0,0025 Oh Mandor	150.000,00		375,00	11.759,00	
	Jumlah				28.594,00	
	Overhead dan Profit 10%				2.859,40	
	Total				31.453,40	
2	1 M2 Pengecatan bidang tembok 2 lapis cat Water Profing					
	0,260 Kg Cat penutup 2 kali	90.000,00	23.400,00		23.400,00	
	0,070 Oh Pekerja	140.000,00		9.800,00		
	0,009 Oh Tukang cat	120.000,00		1.080,00		
	0,006 Oh Kepala tukang	84.000,00		504,00		
	0,0025 Oh Tukang cat	150.000,00		375,00	11.759,00	
	Jumlah				35.159,00	
	Overhead dan Profit 10%				3.515,90	
	Total				38.674,90	
3	1 M2 Pengecatan tembok baru (1 lapis plamir, 1 lapis cat dasar 2 lapis cat penutup)					
	0,1000 Kg Plamir	16.000,00	1.600,00			
	0,1000 Kg Cat dasar	11.500,00	1.150,00			
	0,2600 Kg Cat penutup 2 kali	15.500,00	4.030,00		6.780,00	
	0,0200 Oh Pekerja	140.000,00		2.800,00		
	0,0630 Oh Tukang cat	120.000,00		7.560,00		
	0,0063 Oh Kepala tukang	84.000,00		529,20		
	0,0025 Oh Mandor	150.000,00		375,00	11.264,20	
	Jumlah				18.044,20	
	Overhead dan Profit 10%				1.804,42	
	Total				19.848,62	

3 1 M1 Memasang Gril Beton Besi 50.50.5 Dia 16 Ulir							
	2,2000	M'	Besi L 50.50.5	85.000,00	187.000,00		
	9,4694	Kg	Besi Beton Di 16 Ulir	9.630,98	91.200,00		
	1,0000	Ls	Pengecatan	20.000,00	20.000,00		298.200,00
	1,0000	Ls	Upah Las	150.000,00		150.000,00	
	1,0000	Ls	Upah Pemasangan	50.000,00		50.000,00	200.000,00
			Jumlah				498.200,00
			Overhead dan Profit 10%				49.820,00
			Total				548.020,00

Talu, 09 Mei 2017

Penawar,

CV.JASUBA MITRA PRIMA

AFRIMAN
Wakil Direktur



TIME SCHEDULE

KEGIATAN : PEMBANGUNAN GEDUNG KANTOR DAN RUMAH JABATAN/DINAS
 PEKERJAAN : LANJUTAN PEMBANGUNAN GEDUNG KANTOR DAN LANDSCAPE
 LOKASI : KOMPLEK DINAS KEARSIPAN KAB.PASAMAN BARAT

NO.	URAIAN PEKERJAAN	BOBOT (%)	JANGKA WAKTU PELAKSANAAN MINGGU KE								PRESTASI	KET	
			1	2	3	4	5	6	7	8			
A	PEKERJAAN POS SATPAM	29,12	9,707	9,707	9,707							100	
B	PEKERJAAN RUMAH GENSET	29,30			9,765	9,765	9,765						
C	PEKERJAAN TANGGA DAN FASILITAS DIFABEL	4,74					4,737					75	
D	PEKERJAAN RUANG SERVER	10,49							10,494				
E	PEKERJAAN TAMAN BAGIAN BELAKANG	26,35								8,784	8,784	50	
JUMLAH		100,00										100	
Bobot Rencana			9,71	9,71	19,47	9,77	14,50	19,28	8,78				
Kumulatif Rencana					38,89	48,65	63,15	82,43	91,22	100,00			
Bobot Realisasi			9,71	19,41									
Bobot Komutatif													
Deviasi (+/-)													

Jangka Waktu Pelaksanaan 60 (Enam puluh) hari kalender

Talu, 09 Mei 2017
 Penawar,
 CV.JASUBA MITRA PRIMA

 AFRIMAN
 Wakil Direktur

SYARAT UMUM
SURAT PERINTAH KERJA (SPK)

1. **LINGKUP PEKERJAAN**
Penyedia yang ditunjuk berkewajiban untuk menyelesaikan pekerjaan dalam jangka waktu yang ditentukan, sesuai dengan volume, spesifikasi teknis dan harga yang tercantum dalam SPK.
2. **HUKUM YANG BERLAKU**
Keabsahan, interpretasi, dan pelaksanaan SPK inididasarkan kepada hukum Republik Indonesia.
3. **HARGA SPK**
 - a. PPK membayar kepada penyedia atas pe laksanaan pekerjaan dalam SPK sebesar harga SPK.
 - b. Harga SPK telah memperhitungkan keuntungan, beban pajak dan biaya overhead serta biaya asuransi.
 - c. Rincian harga SPK sesuai dengan rincian yang tercantum dalam daftar kuantitas dan harga (*untuk kontrak harga satuan atau kontrak gabungan harga satuan dan lump sum*).
4. **HAK KEPEMILIKAN**
 - a. PPK berhakatas kepemilikan semua Konstruksi/bahan yang terkait langsung atau disediakan sehubungan dengan jasa yang diberikan oleh penyedia kepada PPK. Jika diminta oleh PPK maka penyedia berkewajiban untuk membantusecara optimal pengalihan hak kepemilikan tersebut kepada PPK sesuaidengan hukum yang berlaku.
 - b. Hak kepemilikan atas peralatan dan Konstruksi/bahan yang disediakan oleh PPK tetappada PPK, dansemua peralatan tersebut harus dikembalikan kepada PPK pada saat SPK berakhir atau jika tidak diperlukan lagi oleh penyedia. Semua peralatan tersebut harus dikembalikan dalam kondisi yang sama pada saat diberikan kepadap enyedia denganp engecualian keausan akibat pemakaian yang wajar.
5. **CACAT MUTU**
PPK akan memeriksa setiap hasil pekerjaan penyedia dan memberitahukan secara tertulis penyedia atas setiap cacat mutu yang ditemukan. PPK dapat memerintahkan penyedia untukm enemukan dan mengungkapkan cacat mutu, serta menguji pekerjaan yang dianggap oleh PPK mengandung cacat mutu. Penyedia bertanggung jawab atas cacat mutu selama 6 (enam) bulan setelah serah terima hasil pekerjaan.
6. **PERPAJAKAN**
Penyedia berkewajiban untuk membayar semua pajak, bea, retribusi, danpungutan lain yang sah yang dibebankan oleh hukum yang berlaku atas pelaksanaan SPK. Semua pengeluaran perpajakan ini dianggap telah termasuk dalam harga SPK.
7. **PENGALIHAN DAN/ATAU SUBKONTRAK**
Penyedia dilarang untuk mengalihkan dan/atau mensubkontrakkan sebagian atau seluruh pekerjaan, kecuali kepada penyedia spesialis untuk bagian pekerjaan tertentu. Pengalihan seluruh pekerjaan hanya diperbolehkan dalam hal pergantian nama penyedia, baik sebagai akibat peleburan (*merger*) atauga kibatlainnya.
8. **JADWAL**
 - a. SPK ini berlaku efektif pada tanggal penandatanganan oleh para pihak atau pada

tanggal yang ditetapkan dalam SP.

- b. Waktu pelaksanaan SPK adalah sejak tanggal mulai kerja yang tercantum dalam SP.
- c. Penyedia harus menyelesaikan pekerjaan sesuai jadwal yang ditentukan.
- d. Apabila penyedia berpendapat tidak dapat menyelesaikan pekerjaan sesuai jadwal karena keadaan diluar pengendaliannya dan penyedia telah melaporkan kejadian tersebut kepada PPK, maka PPK dapat melakukan penjadwalan kembali pelaksanaan tugas penyedia dengan adendum SPK.

9. ASURANSI

- a. Apabiladipersyaratkan, Penyedia wajib menyediakan asuransi sejak SPMK sampai dengan tanggal selesainya pemeliharaan untuk:
 - 1) semua Konstruksi dan peralatan yang mempunyai risiko tinggi terjadinya kecelakaan, pelaksanaan pekerjaan, serta pekerja untuk pelaksanaan pekerjaan, atas segala risiko terhadap kecelakaan, kerusakan, kehilangan, serta risiko lain yang tidak dapat diduga;
 - 2) pihak ketiga sebagai akibat kecelakaan di tempat kerjanya; dan
 - 3) perlindungan terhadap kegagalan bangunan.
- b. Besarnya asuransi sudah diperhitungkan dalam penawaran dan termasuk dalam harga SPK.

10. PENANGGUNGAN DAN RISIKO

- a. Penyedia berkewajiban untuk melindungi, membebaskan, dan menanggung tanpa batas PPK beserta instansinya terhadap semua bentuk tuntutan, tanggung jawab, kewajiban, kehilangan, kerugian, denda, gugatan atau tuntutan hukum, proses pemeriksaan hukum, dan biaya yang dikenakan terhadap PPK beserta instansinya (kecuali kerugian yang mendasari tuntutan tersebut disebabkan kesalahan atau kelalaian berat PPK) sehubungan dengan klaim yang timbul dari hal-hal berikut terhitung sejak Tanggal Mulai Kerja sampai dengan tanggal penandatanganan berita acara penyerahan akhir:
 - 1) kehilangan atau kerusakan peralatan dan harta benda penyediaan Personil;
 - 2) cedera tubuh, sakit atau kematian Personil;
 - 3) kehilangan atau kerusakan harta benda, dan cedera tubuh, sakit atau kematian pihak ketiga;
- b. Terhitung sejak Tanggal Mulai Kerja sampai dengan tanggal penandatanganan berita acara penyerahan awal, semua risiko kehilangan atau kerusakan Hasil Pekerjaan ini, Bahan dan Perlengkapan merupakan risiko penyedia, kecuali kerugian atau kerusakan tersebut diakibatkan oleh kesalahan atau kelalaian PPK.
- c. Pertanggungans asuransi yang dimiliki oleh penyedia tidak membatasi kewajiban penanggungan dalam syarat ini.
- d. Kehilangan atau kerusakan terhadap Hasil Pekerjaan atau Bahan yang menyatu dengan Hasil Pekerjaan selama Tanggal Mulai Kerja dan batas akhir Masa Pemeliharaan harus diganti atau diperbaiki oleh penyedia atas tanggungannya sendiri jika kehilangan atau kerusakan tersebut terjadi akibat tindakan atau kelalaian penyedia.

11. PENGAWASAN DAN PEMERIKSAAN

PPK berwenang melakukan pengawasan dan pemeriksaan terhadap pelaksanaan pekerjaan yang dilaksanakan oleh penyedia. Apabila diperlukan, PPK dapat memerintahkan kepada pihak ketiga untuk melakukan pengawasan dan pemeriksaan

atas semua pelaksanaan pekerjaan yang dilaksanakan oleh penyedia.

12. PENGUJIAN

Jika PPK atau Pengawas Pekerjaan memerintahkan penyedia untuk melakukan pengujian Cacat Mutu yang tidak tercantum dalam Spesifikasi Teknis dan Gambar, dan hasil uji coba menunjukkan adanya Cacat Mutu maka penyedia berkewajiban untuk menanggung biaya pengujian tersebut. Jika tidak ditemukan adanya Cacat Mutu maka uji coba tersebut dianggap sebagai Peristiwa Kompensasi.

13. LAPORAN HASIL PEKERJAAN

- a. Pemeriksaan pekerjaan dilakukan selama pelaksanaan SPK untuk menetapkan volume pekerjaan atau kegiatan yang telah dilaksanakan guna pembayaran hasil pekerjaan. Hasil pemeriksaan pekerjaan dituangkan dalam laporan kemajuan hasil pekerjaan.
- b. Untuk kepentingan pengendalian dan pengawasan pelaksanaan pekerjaan, seluruh aktivitas kegiatan pekerjaan di lokasi pekerjaan dicatat dalam buku harian sebagai bahan laporan harian pekerjaan yang berisi rencana dan realisasi pekerjaan harian.
- c. Laporan harian berisi:
 - 1) jenis dan kuantitas bahan yang berada di lokasi pekerjaan;
 - 2) penempatan tenaga kerja untuk tiap macam tugasnya;
 - 3) jenis, jumlah dan kondisi peralatan;
 - 4) jenis dan kuantitas pekerjaan yang dilaksanakan;
 - 5) keadaan cuaca termasuk hujan, banjir dan peristiwa alam lainnya yang berpengaruh terhadap kelancaran pekerjaan; dan
 - 6) catatan-catatan lain yang berkenaan dengan pelaksanaan.
- d. Laporan harian dibuat oleh penyedia, apabila diperlukan diperiksa oleh konsultan dan disetujui oleh wakil PPK.
- e. Laporan mingguan terdiri dari rangkuman laporan harian dan berisi hasil kemajuan fisik pekerjaan dalam periode satu minggu, serta hal-hal penting yang perlu ditonjolkan.
- f. Laporan bulanan terdiri dari rangkuman laporan mingguan dan berisi hasil kemajuan fisik pekerjaan dalam periode satu bulan, serta hal-hal penting yang perlu ditonjolkan.
- g. Untuk merekam kegiatan pelaksanaan proyek, PPK dapat menugaskan Pejabat Penerima Hasil Pekerjaan membuat foto-foto dokumentasi pelaksanaan pekerjaan di lokasi pekerjaan.

14. WAKTU PENYELESAIAN PEKERJAAN

- a. Kecuali SPK diputuskan lebih awal, penyedia berkewajiban untuk memulai pelaksanaan pekerjaan pada Tanggal Mulai Kerja, dan melaksanakan pekerjaan sesuai dengan program mutu, serta menyelesaikan pekerjaan selambat-lambatnya pada Tanggal Penyelesaian yang ditetapkan dalam SP.
- b. Jika pekerjaan tidak selesai pada Tanggal Penyelesaian bukan akibat Keadaan Kahar atau Peristiwa Kompensasi atau karena kesalahan atau kelalaian penyedia maka penyedia dikenakan denda.
- c. Jika keterlambatan tersebut semata-mata disebabkan oleh Peristiwa Kompensasi maka PPK dikenakan kewajiban pembayaran ganti rugi. Denda atau ganti rugi tidak dikenakan jika Tanggal Penyelesaian disepakati oleh Para Pihak untuk diperpanjang.
- d. Tanggal Penyelesaian yang dimaksud dalam ketentuan ini adalah tanggal penyelesaian semua pekerjaan.

15. SERAH TERIMA PEKERJAAN

- a. Setelah pekerjaan selesai 100% (seratus perseratus), penyedia mengajukan

- permintaan secara tertulis kepada PPK untuk penyerahan pekerjaan.
- b. Dalam rangka penilaian hasil pekerjaan, PPK menugaskan Pejabat Penerima Hasil Pekerjaan.
 - c. Pejabat Penerima Hasil Pekerjaan melakukan penilaian terhadap hasil pekerjaan yang telah diselesaikan oleh penyedia. Apabila terdapat kekurangan-kekurangan dan/atau cacat hasil pekerjaan, penyedia wajib memperbaiki/menyelesaikannya, atas perintah PPK.
 - d. PPK menerima penyerahan pertama pekerjaan setelah seluruh hasil pekerjaan dilaksanakan sesuai dengan ketentuan SPK dan diterima oleh Pejabat Penerima Hasil Pekerjaan.
 - e. Pembayaran dilakukan sebesar 100% (seratus perseratus) dari harga SPK dan penyedia harus menyerahkan Sertifikat Garansi sebesar 5% (lima perseratus) dari harga SPK.

16. JAMINAN BEBAS CACAT MUTU/GARANSI

- a. Penyedia dengan jaminan pabrikan dari produsen pabrikan (jika ada) berkewajiban untuk menjamin bahwa selama penggunaan secara wajar oleh PPK, Konstruksi tidak mengandung cacat mutu yang disebabkan oleh tindakan atau kelalaian Penyedia, atau cacat mutu akibat desain, bahan, dan cara kerja.
- b. Jaminan bebas cacat mutu ini berlaku sampai dengan 12 (dua belas) bulan setelah serah terima Konstruksi.
- c. PPK akan menyampaikan pemberitahuan cacat mutu kepada Penyedia segera setelah ditemukan cacat mutu tersebut selama Masa Layanan Purnajual.
- d. Terhadap pemberitahuan cacat mutu oleh PPK, Penyedia berkewajiban untuk memperbaiki atau mengganti Konstruksi dalam jangka waktu yang ditetapkan dalam pemberitahuan tersebut.
- e. Jika Penyedia tidak memperbaiki atau mengganti Konstruksi akibat cacat mutu dalam jangka waktu yang ditentukan maka PPK akan menghitung biaya perbaikan yang diperlukan, dan PPK secara langsung atau melalui pihak ketiga yang ditunjuk oleh PPK akan melakukan perbaikan tersebut. Penyedia berkewajiban untuk membayar biaya perbaikan atau penggantian tersebut sesuai dengan klaim yang diajukan secara tertulis oleh PPK. Biaya tersebut dapat dipotong oleh PPK dari nilai tagihan Penyedia.
- f. Terlepas dari kewajiban penggantian biaya, PPK dapat memasukkan Penyedia yang lalai memperbaiki cacat mutu ke dalam daftar hitam.

17. PERUBAHAN SPK

- a. SPK hanya dapat diubah melalui addendum SPK.
- b. Perubahan SPK bisa dilaksanakan apabila disetujui oleh para pihak, meliputi:
 - 1) perubahan pekerjaan disebabkan oleh sesuatu hal yang dilakukan oleh para pihak dalam SPK sehingga mengubah lingkup pekerjaan dalam SPK;
 - 2) perubahan jadwal pelaksanaan pekerjaan akibat adanya perubahan pekerjaan;
 - 3) perubahan harga SPK akibat adanya perubahan pekerjaan dan/atau perubahan pelaksanaan pekerjaan.
- c. Untuk kepentingan perubahan SPK, PA/KPA dapat membentuk Pejabat Peneliti Pelaksanaan Kontrak atas usul PPK.

18. PERISTIWA KOMPENSASI

- a. Peristiwa Kompensasi dapat diberikan kepada penyedia dalam hal sebagai berikut:
 - 1) PPK mengubah jadwal yang dapat mempengaruhi pelaksanaan pekerjaan;
 - 2) keterlambatan pembayaran kepada penyedia;
 - 3) PPK tidak memberikan gambar-gambar, spesifikasi dan/atau instruksi sesuai jadwal yang dibutuhkan;
 - 4) penyedia belum bisa masuk ke lokasi sesuai jadwal;
 - 5) PPK menginstruksikan kepada pihak penyedia untuk melakukan pengujian tambahan yang setelah dilaksanakan pengujian ternyata tidak ditemukan kerusakan/kegagalan/penyimpangan;
 - 6) PPK memerintahkan penundaan pelaksanaan pekerjaan;
 - 7) PPK memerintahkan untuk mengatasi kondisi tertentu yang tidak dapat diduga sebelumnya dan disebabkan oleh PPK;
 - 8) ketentuan lain dalam SPK.
- b. Jika Peristiwa Kompensasi mengakibatkan pengeluaran tambahan dan/atau keterlambatan penyelesaian pekerjaan maka PPK berkewajiban untuk membayar ganti rugi dan/atau memberikan perpanjangan waktu penyelesaian pekerjaan.
- c. Ganti rugi hanya dapat dibayarkan jika berdasarkan data penunjang dan perhitungan kompensasi yang diajukan oleh penyedia kepada PPK, dapat dibuktikan kerugian nyata akibat Peristiwa Kompensasi.
- d. Perpanjangan waktu penyelesaian pekerjaan hanya dapat diberikan jika berdasarkan data penunjang dan perhitungan kompensasi yang diajukan oleh penyedia kepada PPK, dapat dibuktikan perlunya tambahan waktu akibat Peristiwa Kompensasi.
- e. Penyedia tidak berhak atas ganti rugi dan/atau perpanjangan waktu penyelesaian pekerjaan jika penyedia gagal atau lalai untuk memberikan peringatan dini dalam mengantisipasi atau mengatasi dampak Peristiwa Kompensasi.

19. PERPANJANGAN WAKTU

- a. Jika terjadi Peristiwa Kompensasi sehingga penyelesaian pekerjaan akan melampaui Tanggal Penyelesaian maka penyedia berhak untuk meminta perpanjangan Tanggal Penyelesaian berdasarkan data penunjang. PPK berdasarkan pertimbangan Pengawas Pekerjaan memperpanjang Tanggal Penyelesaian Pekerjaan secara tertulis. Perpanjangan Tanggal Penyelesaian harus dilakukan melalui addendum SPK jika perpanjangan tersebut mengubah Masa SPK.
- b. PPK dapat menyetujui perpanjangan waktu pelaksanaan setelah melakukan penelitian terhadap usulan tertulis yang diajukan oleh penyedia.

20. PENGHENTIAN DAN PEMUTUSAN SPK

- a. Penghentian SPK dapat dilakukan karena pekerjaan sudah selesai atau terjadi Keadaan Kahar.
- b. Dalam hal SPK dihentikan, maka PPK wajib membayar kepada penyedia sesuai dengan prestasi pekerjaan yang telah dicapai, termasuk:
 - 1) biaya langsung pengadaan bahan dan perlengkapan untuk pekerjaan ini. Bahan dan perlengkapan ini harus diserahkan oleh Penyedia kepada PPK, dan selanjutnya menjadi hak milik PPK;
 - 2) biaya langsung pembongkaran dan demobilisasi hasil pekerjaan sementara dan peralatan;
 - 3) biaya langsung demobilisasi personil.
- c. Pemutusan SPK dapat dilakukan oleh pihak penyedia atau pihak PPK.
- d. Menyimpang dari Pasal 1266 dan 1267 Kitab Undang-Undang Hukum Perdata, pemutusan SPK melalui pemberitahuan tertulis dapat dilakukan apabila:
 - 1) penyedia lalai/cidera janji dalam melaksanakan kewajibannya dan tidak

- memperbaiki kelalaiannya dalam jangka waktu yang telah ditetapkan;
- 2) penyedia tanpa persetujuan Pengawas Pekerjaan, tidak memulai pelaksanaan pekerjaan;
 - 3) penyedia menghentikan pekerjaan selama 28 (dua puluh delapan) hari dan penghentian ini tidak tercantum dalam program mutu serta tanpa persetujuan Pengawas Pekerjaan;
 - 4) penyedia berada dalam keadaan pailit;
 - 5) penyedia selama Masa SPK gagal memperbaiki Cacat Mutu dalam jangka waktu yang ditetapkan oleh PPK;
 - 6) denda keterlambatan pelaksanaan pekerjaan akibat kesalahan penyedia sudah melampaui 5% (lima perseratus) dari harga SPK dan PPK menilai bahwa Penyedia tidak akan sanggup menyelesaikan sisa pekerjaan;
 - 7) Pengawas Pekerjaan memerintahkan penyedia untuk menunda pelaksanaan atau kelanjutan pekerjaan, dan perintah tersebut tidak ditarik selama 28 (dua puluh delapan) hari;
 - 8) PPK tidak menerbitkan SPP untuk pembayaran tagihan angsuran sesuai dengan yang disepakati sebagaimana tercantum dalam SPK;
 - 9) penyedia terbukti melakukan KKN, kecurangan dan/atau pemalsuan dalam proses Pengadaan yang diputuskan oleh instansi yang berwenang; dan/atau
 - 10) pengaduan tentang penyimpangan prosedur, dugaan KKN dan/atau pelanggaran persaingan sehat dalam pelaksanaan pengadaan dinyatakan benar oleh instansi yang berwenang.
- e. Dalam hal pemutusan SPK dilakukan karena kesalahan penyedia:
- 1) penyedia membayar denda; dan/atau
 - 2) penyedia dimasukkan dalam Daftar Hitam.
- f. Dalam hal pemutusan SPK dilakukan karena PPK terlibat penyimpangan prosedur, melakukan KKN dan/atau pelanggaran persaingan sehat dalam pelaksanaan pengadaan, maka PPK dikenakan sanksi berdasarkan peraturan perundang-undangan.

21. PEMBAYARAN

- a. pembayaran prestasi hasil pekerjaan yang disepakati dilakukan oleh PPK, dengan ketentuan:
- b. pembayaran dilakukan dengan setelah pekerjaan selesai 100% (seratus perseratus) dan Berita Acara penyerahan pekerjaan diterbitkan.
 - 1) penyedia telah mengajukan tagihan disertai laporan kemajuan hasil pekerjaan;
 - 2) pembayaran senilai pekerjaan yang telah terpasang, tidak termasuk bahan/material dan peralatan yang ada di lokasi pekerjaan;
 - 3) pembayaran harus dipotong denda (apabila ada), pajak dan uang retensi;
- c. pembayaran terakhir hanya dilakukan setelah pekerjaan selesai 100% (seratus perseratus) dan Berita Acara penyerahan pekerjaan diterbitkan.
- d. PPK dalam kurun waktu 7 (tujuh) hari kerja setelah pengajuan permintaan pembayaran dari penyedia harus sudah mengajukan surat permintaan pembayaran kepada Pejabat Penandatangan Surat Perintah Membayar (PPSPM).
- e. bila terdapat ketidaksesuaian dalam perhitungan angsuran, tidak akan menjadi alasan untuk menunda pembayaran. PPK dapat meminta penyedia untuk menyampaikan perhitungan prestasi sementara dengan mengesampingkan hal-hal yang sedang menjadi perselisihan.

22. DENDA

Penyedia berkewajiban untuk membayar sanksi finansial berupa Denda sebagai akibat wanprestasi atau cidera janji terhadap kewajiban-kewajiban penyedia dalam SPK ini. PPK mengenakan Denda dengan memotong angsuran pembayaran prestasi pekerjaan penyedia. Pembayaran Denda tidak mengurangi tanggung jawab kontraktual penyedia.

23. PENYELESAIAN PERSELISIHAN

PPK dan penyedia berkewajiban untuk berupaya sungguh-sungguh menyelesaikan secara damai semua perselisihan yang timbul dari atau berhubungan dengan SPK ini atau interpretasinya selama atau setelah pelaksanaan pekerjaan. Jika perselisihan tidak dapat diselesaikan secara musyawarah maka perselisihan akan diselesaikan melalui pengadilan negeri dalam wilayah hukum Republik Indonesia.

24. LARANGAN PEMBERIAN KOMISI

Penyedia menjamin bahwa tidak satu pun personil satuan kerja PPK telah atau akan menerima komisi atau keuntungan tidak sah lainnya baik langsung maupun tidak langsung dari SPK ini. Penyedia menyetujui bahwa pelanggaran syarat ini merupakan pelanggaran yang mendasar terhadap SPK ini.



PEMERINTAH KABUPATEN PASAMAN BARAT
DINAS KEARSIPAN

Jl. Soekarno- Hatta No. PasamanBaru-Simpang Ampek Kab.Pasaman Barat Telp. (0753) 7464081

SURAT PENUNJUKAN PENYEDIA BARANG/JASA (SPPBJ)

Simpang Empat, 19 Mei 2017

Nomor : 027/ /SPPBJ/DIN-ARSIP-2017
Lamp : -
Hal : SPPBJ

Kepada Yth :
Saudara Direktur CV.JASUBA MITRA PRIMA
Di
Tempat

Perihal : Penunjukan Penyedia Jasa Untuk Pelaksanaan Pekerjaan LANJUTAN
PEMBANGUNAN GEDUNG KANTOR DAN LANDSCAPE

Dengan ini kami beritahukan bahwa penawaran saudara Nomor: 05/CV -JMP/
Penw / V / 2017 Tanggal 09 Mei 2017 perihal penawaran Pekerjaan LANJUTAN PEMBANGUNAN
GEDUNG KANTOR DAN LANDSCAPE Sebesar Rp. 113.615.000 (Seratus Tiga Belas Juta Enam
Ratus Lima Belas rupiah) kami nyatakan diterima/disetujui.

Sebagai tindak lanjut dari Surat Penunjukan Penyedia Barang/Jasa (SPPBJ) ini
saudara diharuskan untuk menandatangani Surat Perjanjian paling lambat 14 (Empat
Belas) hari kerja setelah diterbitkan SPPBJ. Kegagalan anda untuk menerima
penunjukan ini yang disusun berdasarkan evaluasi terhadap penawaran anda, akan
dikenakan sanksi sesuai ketentuan dalam Peraturan Presiden No.4 Tahun 2015 tentang
pengadaan Barang/Jasa.

PEJABAT PEMBUAT KOMITMEN (PPK)

Hj. EVITA MURNI, SE
NIP. 19581013 198603 2 003

Tembusan, Yth :

1. Bapak Bupati Pasaman Barat (Sebagai Laporan)
2. Bapak Kepala DINARSIP Kab. Pasaman Barat (Sebagai Laporan)
3. Bapak Kepala Inspektorat Kab.Pasaman Barat
4. Bapak Kepala DPKAD Kab.Pasaman Barat
5. Bapak Kepala Bagian Layanan Pengadaan (BLP) Kab.Pasaman Barat
6. Arsip



PEMERINTAH KABUPATEN PASAMAN BARAT
DINAS KEARSIPAN

Jl. Soekarno- Hatta No. PasamanBaru-Simpang Ampek Kab.Pasaman Barat Telp. (0753) 7464081

SURAT PERINTAH MULAI KERJA (SPMK)

Nomor : 027 / /SPMK/DINARSIP-2017

Tanggal : 22 Mei 2017

Yang Bertanda tangan dibawah ini :

Nama : **Hj. EVITA MURNI, SE**
Alamat : Simpang Ampek, Pasaman Barat

Selanjutnya disebut sebagai "**PEJABAT PEMBUAT KOMITMEN (PPK)**

Berdasarkan Surat Perjanjian Kerja Nomor : 090 / /SPK/Din-Arsip/PASBAR-2017, TANGGAL 22 MEI 2017, bersama ini memerintahkan kepada :

Nama : **AFRIMAN**
Jabatan : Wakil Direktur CV. JASUBA MITRA PRIMA
Alamat : Jorong Paraman Nagari Sinuruik Kec. Talamau Kab. Pasaman Barat

Selanjutnya disebut sebagai "**Penyedia**"

Untuk segera memulai pelaksanaan pekerjaan dengan memperhatikan ketentuan ketentuan sebagai berikut :

1. Macam pekerjaan : **LANJUTAN PEMBANGUNAN GEDUNG KANTOR DAN LANDSCAPE**
2. Tanggal Mulai Kerja : **22 MEI 2017**
3. Syarat –Syarat pekerjaan : Sesuai dengan persyaratan dan ketentuan kontrak
4. Waktu penyelesaian : Selama 60 (Enam Puluh) hari kalender dan sudah harus selesai pada paling lambat tanggal 21 Juli 2017
5. Waktu penyelesaian : Terhadap keterlambatan penyedia jasa dikenakan denda 1/1000 (satu perseribu) dari sisa harga bagian kontrak yang belum dikerjakan, apabila bagian pekerjaan yang sudah dilaksanakan dapat berfungsi dan sanksi lainnya sesuai dengan ketentuan dalam syarat-syarat umum SPK.

Simpang Empat, 22 Mei 2017

Menerima dan Menyetujui
Untuk dan Atas Nama
CV.JASUBA MITRA PRIMA



AFRIMAN
WAKIL DIREKTUR

Untuk dan atas nama Dinas Kearsipan
Kabupaten Pasaman Barat
PEJABAT PEMBUAT KOMITMEN (PPK)

Hj. EVITA MURNI, SE
NIP. 19581013 198603 2 003

BAB II. UNDANGAN PENGADAAN LANGSUNG



PEMERINTAH KABUPATEN PASAMAN BARAT BAGIAN LAYANAN PENGADAAN (BLP) KELOMPOK KERJA (POKJA) BLP

Jln Soekarno-Hatta No. Telp.(0753) 466169 Fax. (0753) 466170 Simpang Empat-Pasaman Barat

Nomor : 03/Und/PL-Din-Arsip/PJK/BLP/V/2017
Lampiran : 3 (Tiga) Berkas

Kepada Yth.
Wakil Direktur CV. JASUBA MITRA PRIMA
Di.

Tempat

Perihal : Pengadaan Langsung

Berdasarkan Penunjukan Seleksi Calon Penyedia Jasa No : 090/IV-Din-Arsip/2017, LANJUTAN PEMBANGUNAN GEDUNG KANTOR DAN LANDSCAPE dengan ini perusahaan Saudara kami undang untuk mengikuti proses Pengadaan Langsung paket pekerjaan Pengadaan Barang dan Jasa dengan ketentuan sebagai berikut :

1. Paket Pekerjaan

Nama paket pekerjaan : LANJUTAN PEMBANGUNAN GEDUNG KANTOR DAN LANDSCAPE
Lingkup pekerjaan : PEKERJAAN POS SATPAM, PEKERJAAN RUMAH GENSET, PEKERJAAN TANGGA DAN FASILITAS DIFABEL, PEKERJAAN RUANG SERVER, PEKERJAAN TAMAN BAGIAN BELAKANG
Nilai total HPS : Rp 113.700.000,00
Sumber pendanaan : APBD

2. Pelaksanaan pengadaan

Tempat dan Alamat : Bagian Layanan Pengadaan (BLP) Sekretariat Daerah Kab. Pasaman Barat
Website : -

Saudara diminta untuk memasukan Dokumen Isian Kualifikasi sesuai dengan Jadwal pelaksanaan sebagai berikut :

No	Kegiatan	Hari/Tanggal	Waktu
1	Pemasukan Dokumen Isian Kualifikasi	Kamis, 04 Mei 2017	
2	Pemberitahuan Hasil Evaluasi Kualifikasi & Pembuktian Kualifikasi	Jumat, 05 Mei 2017	08.00 s.d. 16.00 WIB
3	Pemberian Penjelasan	Senin, 08 Mei 2017	10.00 WIB s.d. selesai
4	Pemasukan Dokumen Penawaran	Selasa, 09 Mei 217	s.d. 12.00 WIB
5	Pembukaan Dokumen Penawaran	Selasa, 09 Mei 217	13.00 s.d. selesai
6	Evaluasi Penawaran	Rabu, 10 Mei s/d Senin, 15 Mei 2017	
7	Klarifikasi Teknis dan Negosiasi Harga	Rabu, 17 Mei 2017	08.00 s.d. 16.00 WIB
8	Pengumuman Pemenang	Jumat, 19 Mei 2017	
9	SPPBJ	Senin, 22 Mei 2017	
10	Penandatanganan Kontrak		



Apabila Perusahaan Saudara dinyatakan Lulus Kualifikasi maka saudara dianjurkan untuk menghadiri pemberian penjelasan pada tempat dan waktu yang ditentukan dalam lembar Data Pemilihan (LDP), agar saudara lebih memahami lingkup pekerjaan.

Pemasukan Penawaran sesuai dengan jadwal pelaksanaan diatas meliputi kelengkapan Persyaratan administrasi, Teknis, dan Harga dengan masa berlaku Penawaran Paling Kurang 20 (Dua puluh) hari kalender Kalender terhitung sejak batas akhir waktu pemasukan penawaran.

Demikian disampaikan untuk diketahui.

Simpang Ampek , 03 Mei 2017

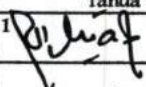
Kelompok Kerja BLF Sekretariat Daerah Kab. Pasaman Barat

NO	NAMA POKJA	Tanda Tangan	
1	RIKA NOVIA, ST NIP. 19820415 200604 2 011	1	
2	GUSMAN MUHAMMAD, AMKL NIP. 19800722 200901 1 005	2	
3	FADRIL ANTONI NIP. 19820421 200701 1 003	3	



**KELOMPOK KERJA (POKJA)
BAGIAN LAYANAN PENGADAAN (BLP)
TAHUN ANGGARAN 2017**

Jln Soekarno-Hatta No. Telp.(0753) 466169 Fax. (0753) 466170 Simpang Empat-Pasaman Barat

Tanda Terima/Pendaftaran & Pengambilan Dok. Prakualifikasi

Kegiatan : PEMBANGUNAN GEDUNG KANTOR DAN RUMAH JABATAN/DINAS
Pekerjaan : LANJUTAN PEMBANGUNAN GEDUNG KANTOR DAN LANDSCAPE
Sumber Dana : APBD

NO	HARI/ TANGGAL	NAMA PENDAFTAR	NAMA PERUSAHAAN	NO. TELP/ HP.	TANDA TANGAN
1	Rabu, 03 Mei 2017	AFRIMAN	CV. JASUBA MITRA PRIMA		
2					
3					

Rabu, 03 Mei 2017

Kelompok Kerja BLP Sekretariat Daerah Kab. Pasaman Barat

NO	NAMA POKJA	Tanda Tangan
1	RIKA NOVIA, ST NIP. 19820415 200604 2 011	
2	GUSMAN MUHAMMAD, AMKL NIP. 19800722 200901 1 005	
3	FADRIL ANTONI NIP. 19820421 200701 1 003	



Republik Indonesia
**DOKUMEN PENGADAAN
PEKERJAAN KONSTRUKSI**

PEKERJAAN : LANJUTAN PEMBANGUNAN GEDUNG KANTOR DAN LANDSCAPE
LOKASI : Komplek Dinas Kearsipan
TAHUN ANGGARAN : 2017

Metode Pengadaan Langsung dengan Prakuualifikasi

**DINAS KEARSIPAN
PEMERINTAH KABUPATEN PASAMAN BARAT
TAHUN 2017**



**PEMERINTAH KABUPATEN PASAMAN BARAT
BAGIAN LAYANAN PENGADAAN (BLP)
KELOMPOK KERJA (POKJA) BLP**

Jln Soekarno-Hatta No. Telp.(0753) 466169 Fax. (0753) 466170 Simpang Empat-Pasaman Barat

DOKUMEN PENGADAAN

Nomor : 03/DOK-PG/PL-Din-Arsip/PJK/BLP/V/2017

Tanggal : Jumat, 05 Mei 2017

untuk Pengadaan

LANJUTAN PEMBANGUNAN GEDUNG KANTOR DAN LANDSCAPE

**DINAS PERIKANAN
PEMERINTAH KABUPATEN PASAMAN BARAT
TAHUN 2017**

BAB V. LEMBAR DATA PEMILIHAN (LDP)

A. LINGKUP PEKERJAAN

1. Kelompok Kerja Bagian Layanan Pengadaan (BLP) Sekretariat Daerah Kab. Pasaman Barat.
2. Alamat Kelompok Kerja Bagian Layanan Pengadaan (BLP) Sekretariat Daerah Kab. Pasaman Barat. :
Jln Soekarno-Hatta No. Telp.(0753) 466169 Fax. (0753) 466170 Simpang Empat-Pasaman Barat
4. *Website* : -
5. Nama paket pekerjaan:
LANJUTAN PEMBANGUNAN GEDUNG KANTOR DAN LANDSCAPE
6. Uraian singkat pekerjaan:
PEKERJAAN POS SATPAM,PEKERJAAN RUMAH GENSER,PEKERJAAN TANGGA DAN FASILITAS DIFABEL,PEKERJAAN RUANG SERVER,PEKERJAAN TAMAN BAGIAN BELAKANG
7. Jangka waktu penyelesaian pekerjaan:60 (Enam Puluh) hari kalender

B. SUMBER DANA

Pekerjaan ini dibiayai dari sumber pendanaan : APBD tahun Anggaran 2017

C. PENINJAUAN LAPANGAN [apabila diperlukan]

[Peninjauan lapangan akan dilaksanakan pada:

Hari : _____

Tanggal : _____

Waktu : _____ s.d _____

Tempat : _____ /

**D. DOKUMEN
PENAWARAN**

- 1 Daftar Personil Inti/tenaga ahli/teknis/terampil minimal yang diperlukan untuk pelaksanaan pekerjaan:

No	Nama Personil	Jlh (org)	Pengalaman	Pendidikan (Minimal)
1	Tenaga Teknis	1	5 Th	Min STM (SKT)
2	Tenaga Pelaksana	1	3 Th	Min STM
3	Tenaga Adm	1	3 Th	Min SMU

Daftar Peralatan Utama minimal yang diperlukan untuk pelaksanaan pekerjaan :

2

No	Nama Alat	Jumlah	Kapasitas
1	Concrete Mixer	1	0,3 - 0,6 M3
2	Genset	1	-
3	Water Pump	1	70-100 mm

Bagian Pekerjaan yang disubkontrakkan Bukan Pekerjaan Utama

- 3 Uji mutu/teknis/fungsi diperlukan untuk :
- a. Bahan
 - b. Alat

**E. MATA UANG
PENAWARAN DAN
CARA PEMBAYARAN**

1. Mata uang yang digunakan Rp (Rupiah)
2. Pembayaran dilakukan dengan cara Termyn
Yang pembayarannya didasarkan pada hasil pengukuran bersama atas volume pekerjaan yang benar-benar dilaksanakan.

**F. MASA
BERLAKUNYA
PENAWARAN**

Masa berlaku penawaran selama : 20 (Dua puluh) hari kalender sejak batas akhir pemasukan Dokumen Penawaran.

[diisi dengan memperhitungkan akhir pemasukan dokumen penawaran sampai penandatanganan kontrak]

**G. Pemasukan dan
Pembukaan
Dokumen Penawaran**

Pemasukan Penawaran :

Hari : Selasa
Tanggal : 09 Mei 2017
Pukul : s/d 12 Wib
Tempat : Bagian Layanan Pengadaan (BLP) Sekretariat Daerah
Kab. Pasaman Barat

Pembukaan Penawaran :

Hari : Selasa
Tanggal : 09 Mei 2017
Pukul : 12.10 WIB
Tempat : Bagian Layanan Pengadaan (BLP) Sekretariat Daerah
Kab. Pasaman Barat

BAB IV. LEMBAR DATA KUALIFIKASI (LDK)

Lembar Data Kualifikasi (LDK)

A. Lingkup Kualifikasi

Nama Pokja : Kelompok Kerja Bagian Layanan Pengadaan (BLP) Sekretariat Daerah Kab. Pasaman Barat.
Alamat : bagian Layanan Pengadaan (BLP) Sekretariat Daerah Kab. Pasaman Barat Jln Soekarno-Hatta No.
Pokja : Telp.(0753) 466169 Fax. (0753) 466170 Simpang Empat-Pasaman Barat
Website : -
Nama Paket Pekerjaan : LANJUTAN PEMBANGUNAN GEDUNG KANTOR DAN LANDSCAPE

B. Sumber Dana

Pengadaan ini dibiayai dari sumber pendanaan :

Pekerjaan ini dibiayai dari sumber pendanaan : APBD tahun Anggaran 2017

C. Pemasukan Dokumen Isian Kualifikasi

Hari : Kamis
Tanggal : 04 Mei 2017
Pukul : 08.00 S/d 16.00 Wib
Tempat : Bagian Layanan Pengadaan (BLP) Sekretariat Daerah Kab. Pasaman Barat Jln Soekarno-Hatta No. Telp.(0753) 466169 Fax. (0753) 466170 Simpang Empat-Pasaman Barat

D. Persyaratan Kualifikasi

1. Peserta Kualifikasi yang berbadan usaha harus memiliki surat izin usaha Jasa Konstruksi dan surat izin tempat usaha
2. *Memiliki Pengalaman Subklasifikasi S1001*
3. Memiliki Pengalaman pada Bidang Sipil
4. memiliki Tenaga Ahli dengan kualifikasi keahlian Tidak Perlu serta harus memenuhi persyaratan: Tidak Perlu
5. memiliki Tenaga Teknis/Terampil dengan kualifikasi kemampuan

No	Nama Personil	Jlh (org)	Pengalaman	Pendidikan (Minimal)
1	Tenaga Teknis	1	5 Th	Min STM (SKT)
2	Tenaga Pelaksana	1	3 Th	Min STM
3	Tenaga Adm	1	3 Th	Min SMU

Serta harus memenuhi persyaratan: Tenaga Pelaksana (SKT/SKK) sesuai dengan Subbidang yang ditawarkan.

6. memiliki kemampuan untuk menyediakan fasilitas/peralatan/perlengkapan melaksanakan Pekerjaan ini melaksanakan Pekerjaan ini, yaitu:

No	Nama Alat	Jumlah	Kapasitas
1	Concrete Mixer	1	0,3 - 0,6 M3
2	Genset	1	-
3	Water Pump	1	70-100 mm

DOKUMEN PENAWARAN

A. BENTUK SURAT PENAWARAN PESERTA BADAN USAHA/KEMITRAAN (KSO) (UNTUK 1 (SATU) FILE) CONTOH

[Kop Surat Badan Usaha]

Nomor : _____, _____ 20____
Lampiran :

Kepada Yth.:

Kelompok Kerja Bagian Layanan Pengadaan (BLP) Sekretariat Daerah Kab. Pasaman Barat.

di

Perihal : LANJUTAN PEMBANGUNAN GEDUNG KANTOR DAN LANDSCAPE

Sehubungan dengan Undangan Pengadaan Langsung No : 03/Und/PL-Din-Arsip/PJK/BLP/V/2017 tanggal 03 Mei 2017 dan pengumuman hasil Kualifikasi Nomor: 03/Pemb/Hsl-Pra/PL-Din-Arsip/PJK/BLP/V/2017, Hari Jumat tanggal 05 Mei 2017 beserta Dokumen Pemilihan Nomor : 03/DOK-PG/PL-Din-Arsip/PJK/BLP/V/2017 hari Senin , Tanggal 08 Mei 2017 setelah kami pelajari dengan saksama Dokumen Pengadaan dan Berita Acara

Pemberian Penjelasan [serta adendum Dokumen Pengadaan], dengan ini kami mengajukan penawaran untuk pekerjaan LANJUTAN PEMBANGUNAN GEDUNG KANTOR DAN LANDSCAPE sebesar Rp - (-).

Penawaran ini sudah memperhatikan ketentuan dan persyaratan yang tercantum dalam Dokumen Pengadaan untuk melaksanakan pekerjaan tersebut.

Kami akan Melaksanakan pekerjaan tersebut dengan jangka waktu Pelaksanaan Pekerjaan selama (.....) hari Kalender

Penawaran ini berlaku selama (.....) hari kalender sejak tanggal surat penawaran ini.

Sesuai dengan persyaratan, bersama Surat Penawaran ini kami lampirkan:

1. *Daftar Kuantitas dan Harga*
2. *Surat Kuasa, apabila ada*
3. Dokumen penawaran teknis, terdiri dari :
 - a. Metoda Pelaksanaan;
 - b. Jadwal Waktu Pelaksanaan;
 - c. Daftar Personil Inti;
 - d. Jenis, kapasitas, komposisi, dan jumlah peralatan utama minimal yang dibutuhkan;
 - e. Spesifikasi teknis

4. Dokumen lain yang dipersyaratkan

Surat Penawaran beserta lampirannya kami sampaikan sebanyak 1 (satu) rangkap dokumen asli dan 1 (satu) rangkap copy

Dengan disampaikannya Surat Penawaran ini, maka kami menyatakan sanggup dan akan tunduk pada semua ketentuan yang tercantum dalam Dokumen Pengadaan.

PT/CV.....
(Pilih yang sesuai dan cantumkan nama)

.....
Jabatan

RISALAH AANWIJZING

2017

**KELOMPOK KERJA BLP SEKRETARIAT
DAERAH KAB. PASAMAN BARAT**

**BAGIAN LAYANAN
PENGADAAN (BLP)**

2. Rapat dipimpin oleh : RIKA NOVIA, ST (Kelompok Kerja BLP Sekretariat Daerah Kab. Pasaman Barat).

Peserta Rapat : Daftar Hadir Terlampir

Rapat dihadiri oleh :

- a. Kelompok Kerja BLP Sekretariat Daerah Kab. Pasaman Barat
- b. Wakil Perusahaan Calon Penyedia Jasa Konstruksi yang di undang untuk mengikuti penjelasan (Aanwijzing).
- c. PPK/PPTK terkait.
- d. Konsultan Perencana.

3. Risalah Rapat :

a. Rapat dibuka oleh Kelompok Kerja BLP Sekretariat Daerah Kab. Pasaman Barat pada jam 10.00 Wib

b. I Isi Dokumen Pengadaan
Dokumen Pengadaan

I Umum

II. Instruksi Kepada Peserta (IKP)

III Lembar Data Pemilihan (LDP)

IV Fakta Integritas

V Bentuk Dokumen Penawaran

VI Bentuk Kontrak

VII Syarat-syarat Umum Kontrak (SSUK)

VIII Syarat –syarat Khusus Kontrak (SSKK)

IX Spesifikasi Teknis

X Daftar Kuantitas dan Gambar

XI Bentuk –bentuk Dokumen Lain

II metode Pemilihan

Penunjukan Langsung (Prakualifikasi).

III Penyampaian Dokumen Penawaran :

- Dokumen Penawaran disampaikan sebanyak 2 (dua) rangkap, yang terdiri dari: dokumen asli 1 (satu) ditandai "ASLI" dan rekamannya 1 (satu) ditandai "REKAMAN".

- Dokumen Penawaran dimasukkan dalam sampul dan ditulis "Dokumen Penawaran" dan ditulis nama paket pekerjaan, nama dan alamat peserta, serta ditujukan kepada Kelompok Kerja BLP Sekretariat Daerah Kab. Pasaman Barat dengan alamat Jln Soekarno-Hatta No. Telp.(0753) 466169 Fax. (0753) 466170 Simpang Empat-Pasaman Barat.

- Peserta menyampaikan langsung Dokumen Penawaran kepada Pokja BLP Sekretariat Daerah Kab. Pasaman Barat sesuai jadwal yang ditetapkan dalam Dokumen Pengadaan

IV. Dokumen Penawaran, meliputi :

1 Surat Penawaran yang didalamnya dicantumkan :

- 1) tanggal
- 2) masa berlaku penawaran;
- 3) harga penawaran;
- 4) jangka waktu pelaksanaan pekerjaan; dan
- 5) tanda tangan :
 - a) direktur utama/pimpinan perusahaan; penerima kuasa dari direktur utama/pimpinan perusahaan
 - b) yang nama penerima kuasanya tercantum dalam akta pendirian atau perubahannya;
 - c) Kepala cabang perusahaan yang diangkat oleh kantor pusat yang dibuktikan dengan dokumen otentik;
 - d) Pejabat yang menurut perjanjian kerja sama berhak mewakili perusahaan yang bekerja sama;

2 Daftar Kuantitas dan Harga

Daftar kuantitas dan harga, Daftar Harga dasar bahan /Material, daftar Upah, daftar Peralatan, Analisa Harga Satuan Pekerjaan (Harus Lengkap)

Surat Kuasa, apabila ada dari direktur utama/pimpinan perusahaan kepada penerima kuasa yang namanya tercantum dalam akta pendirian atau perubahannya (apabila dikuasakan);

4 Dokumen penawaran teknis, terdiri dari :

- a) Metoda Pelaksanaan;
- b) Jadwal Waktu Pelaksanaan;
- c) Daftar Personil Inti;
- d) Jenis, kapasitas, komposisi, dan jumlah peralatan utama minimum;
- e) Spesifikasi teknis
- f) Dokumen lain yang dipersyaratkan

V. Pembukaan Dokumen Penawaran

- Dokumen Penawaran dibuka dihadapan peserta pada :

Hari/ tanggal	:	Selasa, 09 Mei 2017
Pukul	:	14.00 WIB
Tempat	:	Bagian Layanan Pengadaan (BLP) Sekretariat Daerah Kab. Pasaman Barat

VI Metode Evaluasi

■ Sistem Gugur

Pokja Melakukan koreksi aritmatik terhadap penawaran yang masuk, hasil koreksi aritmatik diumumkan melalui papan pengumuman resmi Dinas Pekerjaan Umum Kabupaten Pasaman Barat. Evaluasi dimulai dengan evaluasi administrasi, jika tidak memenuhi persyaratan maka dinyatakan gugur, bagi yang lulus dilanjutkan dengan evaluasi teknis dan jika tidak memenuhi persyaratan maka dinyatakan gugur, bagi yang lulus dilanjutkan dengan evaluasi harga, jika tidak memenuhi persyaratan maka dinyatakan gugur, bagi yang lulus dilanjutkan.

- Ambang Batas Lulus untuk unsur teknis minimal 60 (enam puluh) unsur teknis yang dinilai :
 - metode pelaksanaan pekerjaan yang ditawarkan
 - 1 menggambarkan penguasaan dalam penyelesaian pekerjaan.
 - 2 jadwal waktu pelaksanaan pekerjaan yang ditawarkan tidak melampaui batas waktu.
 - 3 jenis, kapasitas, komposisi dan jumlah peralatan
 - 4 spesifikasi teknis memenuhi persyaratan yang ditetapkan dalam Dokumen Pengadaan ini.
 - 5 personil inti yang akan ditempatkan secara penuh serta
 - 6 bagian pekerjaan yang akan disubkontrakkan, bobot .

Catatan: Pembobotan dapat dilihat dalam dokumen pengadaan. (4) digunakan apabila mengajukan spesifikasi yang berbeda dari yang ditetapkan.”

VII. Hal-hal yang menggugurkan penawaran

- Penawaran terkoreksi melebihi Total HPS
- Surat Penawaran tidak memenuhi ketentuan sebagaimana dijelaskan dalam dokumen lelang
- Persyaratan teknis tidak memenuhi ketentuan sebagaimana dijelaskan dalam dokumen lelang Khusus spesifikasi teknis, untuk mendapatkan kualitas pekerjaan yang baik, maka spesifikasi teknis yang sudah ditetapkan didalam dokumen lelang harus dilaksanakan. Koefisien bahan pada analisa harga satuan yang ditawarkan penyedia jasa harus sesuai dengan spesifikasi teknik yang ditentukan dalam dokumen penawaran. Jika tidak maka spesifikasi teknis yang ditawarkan tidak memenuhi syarat.

IX. Jenis Kontrak yang akan digunakan

- Kontrak Harga Satuan

- X. Ketentuan tentang penyesuaian harga
- Harga satuan penawaran sudah memperhitungkan adanya kenaikan harga dan selama pelaksanaan pekerjaan tidak ada eskalasi (penyesuaian harga).
- XI. Ketentuan dan cara sub kontrak sebagian pekerjaan kepada Usaha Mikro dan Usaha Kecil serta Koperasi Kecil
- Yang boleh di sub kontrakkan adalah yang bukan pekerjaan utama
 - Harus ada persetujuan tertulis dari Pejabat Pembuat Komitmen
- XIII. Dokumen Lain yang Dipersyaratkan
- XIV Pembayaran Astek, Retribusi lainnya menjadi tanggung jawab Penyedia Jasa, dan sudah masuk secara proporsional kedalam harga satuan pekerjaan.

📁 PENJELASAN TEKNIS

1. Jadwal pelaksanaan harus sinkron dan konsisten dengan perhitungan analisa dan metoda pelaksanaan
2. Dalam menghitung Harga satuan Pekerjaan harus sudah memperhitungkan biaya-biaya: kenaikan harga, biaya tidak langsung (overhead), keuntungan (profit), bea materai, pph serta semua resiko lainnya yang secara proporsional sudah dimasukkan kedalam masing-masing harga satuan pekerjaan.
3. Jika terdapat harga satuan pekerjaan yang timpang >110 % (seratus sepuluh persen) dari harga satuan yang tercantum dalam HPS, maka Pokja akan mengadakan mengadakan klarifikasi kepada rekanan yang bersangkutan. Apabila setelah dilakukan klarifikasi ternyata harga satuan penawaran tersebut timpang, maka harga satuan penawaran timpang hanya berlaku untuk volume sesuai dengan dokumen lelang.

📁 PENJELASAN TAMBAHAN

1. Peralatan dan personil yang disampaikan dalam penawaran hanya untuk 1 (satu) Paket Pekerjaan yang dilelangkan, apabila penawar mengikuti beberapa paket pekerjaan maka peralatan dan personil untuk paket pekerjaan lain harus dari peralatan dan personil yang berbeda.

2.

📁 **PENJELASAN Pokja/KPA/PPK/PPTK**

.
-
-
-
-

📁 **PENJELASAN KONSULTAN PERENCANA**

.
-
-
-
-

4. Risalah Tanya Jawab :

No.	Pertanyaan dari Rekanan	Jawaban dari Pokja, PPK, PPTK dan Konsultansi

5. Perubahan substansi dokumen (jika ada)

- -
- -
- -
- -

6. wakil peserta untuk menandatangani berita acara pemberian penjelasan dan meny

Nama : Dari **CV.** (.....ttd.....)

Nama : Dari **CV.** (.....ttd.....)

Berita Acara Pemberian Penjelasan (BAPP) ini dibuat dengan penuh rasa Tanggung Jawab untuk dipergunakan sebagaimana mestinya.

KELOMPOK KERJA BAGIAN LAYANAN PENGADAAN (BLP) SEKRETARIAT DAERAH KAB. PASAMAN BARAT :

NO	Nama	Jabatan	Tanda Tangan
1	RIKA NOVIA, ST	Kelompok Kerja BLP	1. 
2	GUSMAN MUHAMMAD, AMKL	Kelompok Kerja BLP	2. 
3	FADRIL ANTONI	Kelompok Kerja BLP	3. 

PPK

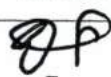
NO	Nama	Jabatan	Tanda Tangan
1	Hj.EVITA MURNI,SE	PPK	1. 

PPTK

NO	Nama	Jabatan	Tanda Tangan
1			1.

Konsultan Perencana

NO	Nama	Jabatan	Tanda Tangan
	AFRIMAN	W. Direktur	





**KELOMPOK KERJA (POKJA)
BAGIAN LAYANAN PENGADAAN (BLP)
TAHUN ANGGARAN 2017**

Jln Soekarno-Hatta No. Telp. (0753) 466169 Fax (0753) 466170 Simpang Empat-Pasaman Barat

Simpang Empat, 05 Mei 2017

No 03/Und/PL-Din-Arsip/PJK/BLP/V/2017
Lamp -
Perihal Undangan Klarifikasi dan Pembuktian Kualifikasi

Kepada
Yth. Sdr. Direktur
CV. JASUBA MITRA PRIMA
di

Tempat

Sehubungan dengan evaluasi Pekerjaan LANJUTAN PEMBANGUNAN GEDUNG KANTOR DAN LANDSCAPE pada Bagian Layanan Pengadaan (BLP) Sekretariat Daerah Kab. Pasaman Barat Tahun Anggaran 2017, kami mengundang saudara untuk hadir dalam rangka pembuktian kualifikasi pada :

Hari/ Tanggal : Jumat, 05 Mei 2017

Tempat : Kantor Bagian Layanan Pengadaan (BLP) Sekretariat Daerah Kab. Pasaman Barat

Pukul : 09.00 s/d 15.00 WIB

Membawa kelengkapan dokumen asli isian kualifikasi serta satu rangkap copyan sebagai berikut :

- 1 Tanda Pengenal
- 2 SIUJK
- 3 SBU
- 4 Akte pendirian perusahaan/perubahan
- 5 SPT Tahunan, NPWP
- 6 SKA/SKT/SKK
- 7 Surat Dukungan Peralatan (Sewa), Faktur Pemilikan/Kwitansi/STNK (Milik Sendiri)
- 8 Pengalaman Perusahaan (Kontrak) Sesuai dengan Subbidang yang Ditawar.
- 9 Pengalaman Perusahaan yang Terakhir dilaksanakan (FHO).

Demikian disampaikan pada Saudara untuk dapat dihadiri. Atas perhatian diucapkan terima kasih.

Simpang Empat, 05 Mei 2017

Kelompok Kerja BLP Sekretariat Daerah Kab. Pasaman Barat

NO	NAMA POKJA	TANDA TANGAN
1	RIKA NOVIA, ST NIP. 19820415 200604 2 011	
2	GUSMAN MUHAMMAD, AMKL NIP. 19800722 200901 1 005	
3	FADRIL ANTONI NIP. 19820421 200701 1 003	



**KELOMPOK KERJA (POKJA)
BAGIAN LAYANAN PENGADAAN (BLP)
TAHUN ANGGARAN 2017**

Jln Soekarno-Hatta No. Telp.(0753) 466169 Fax. (0753) 466170 Simpang Empat-Pasaman Barat

BERITA ACARA KLARIFIKASI DAN PEMBUKTIAN KUALIFIKASI

Nomor 03/BAKPK/PL-Din-Arsip/PJK/BLP/V/2017

Pada hari ini Jumat, tanggal 05 Mei 2017, bertempat di Bagian Layanan Pengadaan (BLP) Sekretariat Daerah Kab. Pasaman Barat Jln Soekarno-Hatta No. Telp.(0753) 466169 Fax. (0753) 466170 Simpang Empat-Pasaman Barat, Karni Kelompok Kerja BLP Kabupaten Pasaman Barat TA. 2016 berdasarkan Surat Keputusan Kepala Bagian Layanan Pengadaan (BLP) Nomor :027/30/BLP/V/2017,

Tanggal 19 Mei 2017, telah mengadakan pembuktian kualifikasi dengan mengecek semua data yang diberikan pada dokumen penawaran paket tersebut di atas dengan :

Paket Pekerjaan : LANJUTAN PEMBANGUNAN GEDUNG KANTOR DAN LANDSCAPE
Perusahaan : CV. JASUBA MITRA PRIMA
Nama : AFRIMAN
Jabatan : Wakil Direktur

Hasil Pembuktian Kualifikasi adalah sbb:

No	Uraian Yang dibuktikan	Sesuai dengan Asli/ Tidak	Menyerahkan salinan/ copy an	Keterangan sah/ tidak
1	Tanda Pengenal	Sesuai Asli	ada	Sah
2	SIUJK	Sesuai Asli	ada	Sah
3.	SBU	Sesuai Asli	ada	Sah
4.	Akte Pendirian Perusahaan/Perubahan	Sesuai Asli	ada	Sah
5.	SPT Tahunan, NPWP	Sesuai Asli	ada	Sah
6.	SKA/SKT/SKK	Sesuai Asli	ada	Sah
7.	Surat Dukungan Peralatan (Sewa), Faktur Pemilikan/Kwitansi/STNK (Milik Sendiri)	Sesuai Asli	ada	Sah
8.	Pengalaman Perusahaan (Kontrak) Sesuai dengan Subbidang yang Ditawar.	Sesuai Asli	ada	Sah
9.	Pengalaman Perusahaan yang Terakhir dilaksanakan (FHO).	Sesuai Asli	ada	Sah

Adapun hasil Evaluasi Kualifikasi adalah sebagai berikut :

Dokumen Isian Kualifikasi yang disampaikan oleh Penyedia Jasa dinyatakan memenuhi syarat sesuai ketentuan Dokumen Kualifikasi.

Demikian Berita Acara ini dibuat untuk dipergunakan sebagaimana mestinya.

Simpang Ampek, 05 Mei 2017

Penyedia Jasa	NO	NAMA POKJA	TANDA TANGAN
CV. JASUBA MITRA PRIMA AFRIMAN Wakil Direktur	1	RIKA NOVIA, ST NIP. 19820415 200604 2 011	
		GUSMAN MUHAMMAD, AMKL NIP. 19800722 200901 1 005	
		FADRIL ANTONI NIP. 19820421 200701 1 003	



**KELOMPOK KERJA (POKJA)
BAGIAN LAYANAN PENGADAAN (BLP)
TAHUN ANGGARAN 2017**

Jln Soekarno-Hatta No. Telp.(0753) 466169 Fax. (0753) 466170 Simpang Empat-Pasaman Barat

PENETAPAN HASIL PRAKUALIFIKASI

Nomor 03/Pent/Hsl-Pra/PL-Din-Arsip/PJK/BLP/V/2017

Kegiatan : PEMBANGUNAN GEDUNG KANTOR DAN RUMAH JABATAN/DINAS
Pekerjaan : LANJUTAN PEMBANGUNAN GEDUNG KANTOR DAN LANDSCAPE
Sumber Dana : APBD

Berdasarkan hasil evaluasi Isian Kualifikasi, dan Hasil Klarifikasi dan Pembuktian Kualifikasi terhadap Pengadaan Pekerjaan Konstruksi LANJUTAN PEMBANGUNAN GEDUNG KANTOR DAN LANDSCAPE Sebagaimana hasil evaluasi terlampir (Berita Acara Klarifikasi dan Pembuktian Kualifikasi), No : 03/BAKPK/PL-Din-Arsip/PJK/BLP/V/2017

dengan ini ditetapkan pemenang Prakualifikasi atas paket tersebut di atas sebagai berikut :

Nama Perusahaan : CV. JASUBA MITRA PRIMA
Alamat Perusahaan : AFRIMAN
NPWP : 02.514.303.3-202.000

Demikian surat penetapan pemenang ini dibuat untuk dapat dipergunakan sebagaimana mestinya

DiTetapkan : Simpang Ampek
Pada Tanggal 05 Mei 2017

Kelompok Kerja BLP Sekretariat Daerah Kab. Pasaman Barat

NO	NAMA POKJA	TANDA TANGAN
1	RIKA NOVIA, ST NIP. 19820415 200604 2 011	
2	GUSMAN MUHAMMAD, AMKL NIP. 19800722 200901 1 005	
3	FADRIL ANTONI NIP. 19820421 200701 1 003	



**KELOMPOK KERJA (POKJA)
BAGIAN LAYANAN PENGADAAN (BLP)
TAHUN ANGGARAN 2017**

Jln Soekarno-Hatta No. Telp.(0753) 466169 Fax. (0753) 466170 Simpang Empat-Pasaman Barat

BERITA ACARA HASIL KUALIFIKASI

LANJUTAN PEMBANGUNAN GEDUNG KANTOR DAN LANDSCAPE

Nomor : 03/BAHK/PL-Din-Arsip/PJK/BLP/V/2017

Nama Pekerjaan	:	LANJUTAN PEMBANGUNAN GEDUNG KANTOR DAN LANDSCAPE
Lokasi Pekerjaan	:	Komplek Dinas Kearsipan, Kab. Pasaman Barat
Satminkal	:	-
Satuan Kerja	:	Dinas Kearsipan Kab. Pasaman Barat
PA	:	Hj.EVITA MURNI,SE
Pejabat Pengadaan	:	Kelompok Kerja BLP Sekretariat Daerah Kab. Pasaman Barat
Sumber Dana	:	APBD
Tahun Anggaran	:	2017
Harga Perkiraan Sendiri	:	Rp 113.700.000
Jangka waktu pelaksanaan	:	60 Hari
Metode Pemilihan	:	Prakualifikasi
Metode Penyampaian	:	Dua Sampul
Metode Evaluasi	:	Sistem Gugur

Pada hari ini Jumat tanggal Lima bulan Mei tahun Dua Ribu Tujuh Belas, kami yang bertanda tangan dibawah ini Kelompok Kerja BLP Sekretariat Daerah Kabupaten Pasaman Barat berdasarkan Surat Keputusan Kepala Bagian Layanan Pengadaan (BLP) Nomor : 15.a/IV/BLP/2017, Tanggal April 2017, telah melaksanakan penunjukan Langsung dengan Prakualifikasi, metode Dua Sampul, Metode evaluasi Sistem Gugur dengan hasil sebagai berikut :

1. Undangan PengadaanLangsung
Pengumuman Pegadaan Langsung tanggal 02 Mei 2017, Tercantum Dalam Dokumen Lelang
2. Pendaftaran dan Pengambilan Dokumen pengadaan
Jadwal Pendaftaran dan Pengambilan Dokumen Pengadaan Tercantum Dalam Undangan Pengadaan Langsung dan Dalam Dokumen Pengadaan
 - a. Rabu, 03 Mei 2017

3. Penyampaian/Pemasukan Dokumen

a. Batas waktu pemasukan dokume Kamis, 04 Mei 2017

b. Tempat

: Bagian Layanan Pengadaan (BLP) Sekretariat Daerah Kab. Pasaman Barat

No	NAMA PERUSAHAAN	ALAMAT	KETERANGAN
1.	CV. JASUBA MITRA PRIMA	Jorong Paraman Nagari Sinuruik Kec. Talamau Kab. Pasaman Barat	

4. Pembukaan Dokumen

Pembukaan Dokumen dinyatakan ditutup pada Hari Kamis tanggal 04 Mei 2017 Jam 12.00 WIB

Pembukaan penawaran dilakukan pada :

a. Waktu : Hari Kamis tanggal 04 Mei 2017 jam 12.15 WIB

5. Evaluasi Isian Dokumen Kualifikasi

Evaluasi Dokumen Kualifikasi berpedoman pada Peraturan Presiden Nomor 54 Tahun 2010 beserta perubahannya dan Standar Dokumen Pengadaan Langsung Bukan Untuk Penanganan darurat dengan Prakuilifikasi

a. Penilaian persyaratan kualifikasi dilakukan terhadap pemenuhan persyaratan kualifikasi, yaitu Formulir Isian Kualifikasi, SKT (Surat Keterampilan), Dukungan Peralatan, Fakta Integritas Hasil Evaluasi Kualifikasi Terlampir.

6. Pembuktian Kualifikasi dan Pembuatan Berita Acara Pembuktian Kualifikasi Pembuktian terhadap peserta yang memenuhi persyaratan kualifikasi dilakukan dengan cara melihat keaslian dokumen atau legalisir dan meminta salinannya.

Hasil Evaluasi Kualifikasi Terlampir

7. KESIMPULAN

Berdasarkan hasil evaluasi kualifikasi dan Hasil Pembuktian Kualifikasi maka Pokja BLP Sekretariat Daerah Kab. Pasaman Barat berkesimpulan dan memutuskan peserta yang memenuhi syarat untuk ditunjuk sebagai Calon Pemenang adalah :

CALON PEMENANG

Nama Perusahaan : CV. JASUBA MITRA PRIMA



Alamat Perusahaan : Jorong Paraman Nagari Sinuruik Kec. Talamau Kab. Pasaman Barat

NPWP : 02.514.303.3-202.000

Demikian Berita Acara Hasil Kualifikasi ini dibuat dengan penuh rasa tanggung jawab untuk dipergunakan dalam penetapan pemenang sebagaimana mestinya.

Simpang ampek, 05 Mei 2017

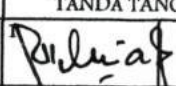
Kelompok Kerja BLP Sekretariat Daerah Kab. Pasaman Barat

NO	NAMA POKJA	TANDA TANGAN
1	RIKA NOVIA, ST NIP. 19820415 200604 2 011	
2	GUSMAN MUHAMMAD, AMKL NIP. 19800722 200901 1 005	
3	FADRIL ANTONI NIP. 19820421 200701 1 003	3 



**KELOMPOK KERJA (POKJA)
BAGIAN LAYANAN PENGADAAN (BLP)
TAHUN ANGGARAN 2017**

Jln Soekarno-Hatta No. Telp.(0753) 466169 Fax. (0753) 466170 Simpang Empat-Pasaman Barat

PEMBERITAHUAN HASIL KUALIFIKASI PRAKUALIFIKASI

Nomor 03/Pemb/Hsl-Pra/PL-Din-Arsip/PJK/BLP/V/2017

Kegiatan : PEMBANGUNAN GEDUNG KANTOR DAN RUMAH JABATAN/DINAS
Pekerjaan : LANJUTAN PEMBANGUNAN GEDUNG KANTOR DAN LANDSCAPE
Sumber Dana : APBD

Berdasarkan Penetapan Hasil Prakualifikasi Pekerjaan LANJUTAN PEMBANGUNAN GEDUNG KANTOR DAN LANDSCAPE, No : 03/Pent/Hsl-Pra/PL-Din-Arsip/PJK/BLP/V/2017 dan Sebagaimana hasil evaluasi terlampir (Berita Acara Klarifikasi dan Pembuktian Kualifikasi) Nomor : 03/BAKPK/PL-Din-Arsip/PJK/BLP/V/2017



dengan ini ditetapkan pemenang Prakualifikasi atas paket tersebut di atas sebagai berikut :

Nama Perusahaan : CV. JASUBA MITRA PRIMA
Alamat Perusahaan : AFRIMAN
NPWP : 02.514.303.3-202.000

Demikian surat penetapan pemenang ini dibuat untuk dapat dipergunakan sebagaimana mestinya

DiTetapkan : Simpang Empat
Pada Tanggal : 05 Mei 2017

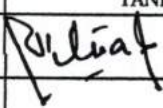
Kelompok Kerja BLP Sekretariat Daerah Kab. Pasaman Barat

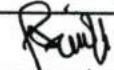
NO	NAMA POKJA	TANDA TANGAN
1	RIKA NOVIA, ST NIP. 19820415 200604 2 011	 1
2	GUSMAN MUHAMMAD, AMKL NIP. 19800722 200901 1 005	 2
3	FADRIL ANTONI NIP. 19820421 200701 1 003	 3



**KELOMPOK KERJA (POKJA)
BAGIAN LAYANAN PENGADAAN (BLP)
TAHUN ANGGARAN 2017**

Jln Soekarno-Hatta No. Telp. (0753) 466169 Fax. (0753) 466170 Simpang Empat-Pasaman Barat

Tanda Terima/Pendaftaran & Pengambilan Dok.

Kegiatan : PEMBANGUNAN GEDUNG KANTOR DAN RUMAH JABATAN/DINAS
Pekerjaan : LANJUTAN PEMBANGUNAN GEDUNG KANTOR DAN LANDSCAPE
Sumber Dana : APBD

NO	HARI/ TANGGAL	NAMA PENDAFTAR	PERUSAHAAN	NO. TELP/ HP.	TANDA TANGAN
1	Senin , 08 Mei 2017	AFRIMAN	CV. JASUBA MITRA PRIMA		
2					
3					

Simpang Ampek, 08 Mei 2017

Kelompok Kerja BLP Sekretariat Daerah Kab. Pasaman Barat

NO	NAMA POKJA	TANDA TANGAN
1	RIKA NOVIA, ST NIP. 19820415 200604 2 011	
2	GUSMAN MUHAMMAD, AMKL NIP. 19800722 200901 1 005	
3	FADRIL ANTONI NIP. 19820421 200701 1 003	



**KELOMPOK KERJA (POKJA)
BAGIAN LAYANAN PENGADAAN (BLP)
TAHUN ANGGARAN 2017**

Jln Soekarno-Hatta No. Telp.(0753) 466169 Fax. (0753) 466170 Simpang Empat-Pasaman Barat



Tanda Terima/Pendaftaran Pemasukan Dok. Penawaran

Kegiatan : PEMBANGUNAN GEDUNG KANTOR DAN RUMAH JABATAN/DINAS
Pekerjaan : LANJUTAN PEMBANGUNAN GEDUNG KANTOR DAN LANDSCAPE
Sumber Dana : APBD

NO	HARI/ TANGGAL	NAMA PENDAFTAR	NAMA PERUSAHAAN	NO. TELP/ HP.	TANDA TANGAN
1	Selasa, 09 Mei 2017	AFRIMAN	CV. JASUBA MITRA PRIMA		
2					
3					

Simpang Ampek, 09 Mei 2017

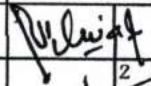
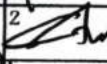
Kelompok Kerja BLP Sekretariat Daerah Kab. Pasaman Barat

NO	NAMA POKJA	TANDA TANGAN
1	RIKA NOVIA, ST NIP. 19820415 200604 2 011	
2	GUSMAN MUHAMMAD, AMKL NIP. 19800722 200901 1 005	
3	FADRIL ANTONI NIP. 19820421 200701 1 003	



**KELOMPOK KERJA (POKJA)
BAGIAN LAYANAN PENGADAAN (BLP)
TAHUN ANGGARAN 2017**

Jln Soekarno-Hatta No. Telp.(0753) 466169 Fax. (0753) 466170 Simpang Empat-Pasaman Barat

BERITA ACARA PEMBUKAAN PENAWARAN

Nomor 03/BAPP/PL-Din-Arsip/PJK/BLP/V/2017

Pada hari ini Selasa Tanggal Sembilan Bulan April Tahun Dua Ribu Tujuh Belas Pukul Empat Belas WIB bertempat di Kantor Bagian Layanan Pengadaan (BLP) Sekretariat Daerah Kab. Pasaman Barat, telah mengadakan Rapat Pembukaan Dokumen penawaran untuk Paket Pekerjaan : LANJUTAN PEMBANGUNAN GEDUNG KANTOR DAN LANDSCAPE

Dalam Rapat Pembukaan Dokumen Penawaran diperoleh hasil sebagai berikut :

1. Yang memasukkan dokumen penawaran : 1 (satu) penyedia jasa.
2. Jumlah dokumen penawaran yang lengkap : 1 (satu) penyedia jasa.
- Jumlah dokumen penawaran yang tidak lengkap : - (-) penyedia jasa.

3. Peserta yang menjadi saksi 2 (dua) orang yaitu dari :

CV. JASUBA MITRA PRIMA Nama: AFRIMAN

CV Nama :

4. Hasil Pembukaan Penawaran Sebagai Berikut :

Daftar nama peserta pelelangan, nilai penawaran dan kelengkapan dokumen, sebagaimana terlampir Rapat Pembukaan Dokumen Penawaran ditutup pada pukul 16.00 WIB.



Demikian Berita Acara ini dibuat dengan penuh tanggung jawab, untuk dapat dipergunakan sebagaimana mestinya Daftar nama peserta pelelangan, nilai penawaran dan kelengkapan dokumen, sebagaimana terlampir.

Demikian Berita Acara ini dibuat untuk dipergunakan sebagaimana mestinya.

Simpang Empat, 09 Mei 2017

Kelompok Kerja BLP Sekretariat Daerah Kab. Pasaman Barat

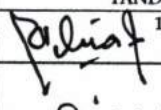
Wakil dari Penyedia Jasa
CV. JASUBA MITRA PRIMA

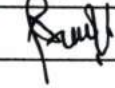
NO	NAMA POKJA	TANDA TANGAN
1	RIKA NOVIA, ST NIP. 19820415 200604 2 011	 1
2	MUSMAN MUHAMMAD, AMKL NIP. 19800722 200901 1 005	 2
3	FADRIL ANTONI NIP. 19820421 200701 1 003	 3

AFRIMAN
Wakil Direktur



LAMPIRAN BERITA ACARA PEMBUKAAN PENAWARAN

NO : 03/BAPP/PL-Din-Arsip/PJK/BLP/V/2017

HARI/TANGGAL : Selasa, 09 Mei 2017

PEKERJAAN : LANJUTAN PEMBANGUNAN GEDUNG KANTOR DAN LANDSCAPE

Pagu Dana : Rp 113.700.000
 HPS/OE : Rp 113.700.000

No	Nama Perusahaan Peserta Lelang	ADMINISTRASI		TEKNIS						Harga Penawaran (Rp)	Peringkat	Keterangan
		Surat Penawaran	Daftar Kuantitas dan Harga (RAB)	Metode Pelaksanaan	Jadwal Pelaksanaan / Time Schedule	Jenis, Kapasitas, komposisi dan jumlah peralihan	Daftar Personil Inti	Analisa Harga Satuan Pekerjaan	Fakta Integritas			
1	CV. JASUBA MITRA PRIMA	Ada	Ada	Ada	Ada	Ada	Ada	Ada		113.615.000,00		
2												
3												

Penyedia Jasa
 CV. JASUBA MITRA PRIMA



Kelompok Kerja BLP Sekretariat Daerah Kab. Pasaman Barat

NO	NAMA POKJA	TANDA TANGAN
1	RIKA NOVIA, ST NIP. 19820415 200604 2 011	<i>Rika Novia</i>
2	GUSMAN MUHAMMAD, AMKL NIP. 19800722 200901 1 005	<i>Gusman Muhammad</i>
3	FADRIL ANTONI NIP. 19820421 200701 1 003	<i>Fadril Antoni</i>



**KELOMPOK KERJA (POKJA)
BAGIAN LAYANAN PENGADAAN (BLP)
TAHUN ANGGARAN 2017**

Jln Soekarno-Hatta No. Telp.(0753) 466169 Fax. (0753) 466170 Simpang Empat-Pasaman Barat

Nomor : 03/Und-KN/PL-Din-Arsip/PJK/BLP/V/2017
Lampiran : -
Perihal : UNDANGAN KLARIFIKASI DAN NEGOSIASI

Simpang Ampek, 16 Mei 2017

Kepada
Yth. Wakil Direktur CV. JASUBA MITRA PRIMA
di-
Tempat

Berdasarkan Berita Acara Evaluasi Panitia terhadap Dokumen Penawaran Pekerjaan LANJUTAN PEMBANGUNAN GEDUNG KANTOR DAN LANDSCAPE yang saudara ajukan, didapat hal-hal yang perlu diklarifikasi dan dinegosiasikan, maka dengan ini diminta kehadiran saudara pada :

Hari / Tanggal : Rabu, 17 Mei 2017
Jam : 09.00 Wib
Tempat : Bagian Layanan Pengadaan Kab. Pasaman Barat

Adapun hal-hal yang akan diklarifikasi dan dinegosiasikan adalah :

1. Klarifikasi terhadap kebenaran data-data yang disampaikan dalam Dokumen Penawaran.
2. Negosiasi Teknis dan Harga.

Diharapkan agar Saudara membawa Dokumen Penawaran dan data-data pendukung yang diperlukan.

Demikian untuk maklum, atas kehadirannya disampaikan terima kasih .

Kelompok Kerja BLP Sekretariat Daerah Kab. Pasaman Barat

NO	NAMA POKJA	TANDA TANGAN
1	RIKA NOVIA, ST NIP. 19820415 200604 2 011	
2	GUSMAN MUHAMMAD, AMKL NIP. 19800722 200901 1 005	
3	FADRIL ANTONI NIP. 19820421 200701 1 003	



**KELOMPOK KERJA (POKJA)
BAGIAN LAYANAN PENGADAAN (BLP)
TAHUN ANGGARAN 2017**

Jln Soekarno-Hatta No. Telp.(0753) 466169 Fax. (0753) 466170 Simpang Empat-Pasaman Barat

Daftar Hadir Klarifikasi dan Negosiasi

Kegiatan : PEMBANGUNAN GEDUNG KANTOR DAN RUMAH JABATAN/DINAS
Pekerjaan : LANJUTAN PEMBANGUNAN GEDUNG KANTOR DAN LANDSCAPE
Sumber Dana : APBD

NO	HARI/ TANGGAL	NAMA PENDAFTAR	NAMA PERUSAHAAN	NO. TELP/ HP.	TANDA TANGAN
1	Rabu, 17 Mei 2017	AFRIMAN	CV. JASUBA MITRA PRIMA		
2					
3					

Simpang Ampek, 17 Mei 2017

Kelompok Kerja BLP Sekretariat Daerah Kab. Pasaman Barat

NO	NAMA POKJA	TANDA TANGAN
1	RIKA NOVIA, ST NIP. 19820415 200604 2 011	
2	GUSMAN MUHAMMAD, AMKL NIP. 19800722 200901 1 005	
3	FADRIL ANTONI NIP. 19820421 200701 1 003	



**KELOMPOK KERJA (POKJA)
BAGIAN LAYANAN PENGADAAN (BLP)
TAHUN ANGGARAN 2017**

Jln Soekarno-Hatta No. Telp.(0753) 466169 Fax. (0753) 466170 Simpang Empat-Pasaman Barat

BERITA ACARA KLARIFIKASI DAN NEGOSIASI

Nomor 03/BA-KN/PL-Din-Arsip/PJK/BLP/V/2017

KEGIATAN : PEMBANGUNAN GEDUNG KANTOR DAN RUMAH JABATAN/DINAS
PEKERJAAN : LANJUTAN PEMBANGUNAN GEDUNG KANTOR DAN LANDSCAPE
SUMBER DANA : APBD

Pada Hari ini Rabu Tanggal Empat Bulan Mei Tahun Dua Ribu Tujuh Belas, dengan mengambil tempat di Kantor Bagian Layanan Pengadaan (BLP) Sekretariat Daerah Kab. Pasaman Barat, telah Diadakan Klarifikasi dan Negosiasi terhadap dokumen penawaran untuk paket pekerjaan tersebut diatas."

Berdasarkan hasil Klarifikasi dan negosiasi, kedua belah pihak telah sepakat untuk menetapkan hal-hal sebagaimana tersebut dalam lampiran Berita Acara ini.

Demikian berita acara ini dibuat untuk dipergunakan sebagaimana mestinya.

Penyedia Jasa
CV. JASUBA MITRA PRIMA





AFRIMAN

Wakil Direktur

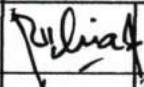

Simpang Ampek, 17 Mei 2017

Kelompok Kerja BLP Sekretariat Daerah Kab. Pasaman Barat

NO	NAMA POKJA	TANDA TANGAN
1	RIKA NOVIA, ST NIP. 19820415 200604 2 011	
2	GUSMAN MUHAMMAD, AMKL NIP. 19800722 200901 1 005	
3	FADRIL ANTONI NIP. 19820421 200701 1 003	



**KELOMPOK KERJA (POKJA)
BAGIAN LAYANAN PENGADAAN (BLP)
TAHUN ANGGARAN 2017**

Jln Soekarno-Hatta No. Telp.(0753) 466169 Fax. (0753) 466170 Simpang Empat-Pasaman Barat

PENETAPAN PEMENANG

Nomor 03/Pent/PL-Din-Arsip/PJK/BLP/V/2017

Kegiatan : PEMBANGUNAN GEDUNG KANTOR DAN RUMAH JABATAN/DINAS
Pekerjaan : LANJUTAN PEMBANGUNAN GEDUNG KANTOR DAN LANDSCAPE
Sumber Dana : APBD

Berdasarkan Hasil Evaluasi Penawaran dan Berita Acara Klarifikasi dan Negosiasi terhadap Paket LANJUTAN PEMBANGUNAN GEDUNG KANTOR DAN LANDSCAPE dengan Nilai Total HPS Rp. 113.700.000,- (Seratus Tiga Belas juta Tujuh Ratus Ribu rupiah) sebagaimana hasil evaluasi terlampir (Berita Acara Hasil Pelelangan) Nomor : 03/BAHP/PL-Din-Arsip/PJK/BLP/V/2017, dengan ini ditetapkan pemenang atas peket tersebut di atas sebagai berikut :

dengan ini ditetapkan pemenang atas peket tersebut di atas sebagai berikut :

Nama Perusahaan : CV. JASUBA MITRA PRIMA
Alamat Perusahaan : AFRIMAN
NPWP : 02.514.303.3-202.000
Harga Penawaran Terkoreksi : 113.615.000,00
Harga Negosiasi : 113.615.000,00

Demikian surat penetapan pemenang ini dibuat untuk dapat dipergunakan sebagaimana mestinya

Ditetapkan : Simpang Ampek
Pada Tanggal 19 Mei 2017

Kelompok Kerja BLP Sekretariat Daerah Kab. Pasaman Barat

NO	NAMA POKJA	TANDA TANGAN
1	RIKA NOVIA, ST NIP. 19820415 200604 2 011	
2	GUSMAN MUHAMMAD, AMKL NIP. 19800722 200901 1 005	
3	FADRIL ANTONI NIP. 19820421 200701 1 003	



**KELOMPOK KERJA (POKJA)
BAGIAN LAYANAN PENGADAAN (BLP)
TAHUN ANGGARAN 2017**

Jln Soekarno-Hatta No. Telp.(0753) 466169 Fax. (0753) 466170 Simpang Empat-Pasaman Barat

BERITA ACARA HASIL PELELANGAN

LANJUTAN PEMBANGUNAN GEDUNG KANTOR DAN LANDSCAPE

Nomor : 03/BAHP/PL-Din-Arsip/PJK/BLP/V/2017

Nama Pekerjaan	:	LANJUTAN PEMBANGUNAN GEDUNG KANTOR DAN LANDSCAPE
Lokasi Pekerjaan	:	Komplek Dinas Kearsipan, Kab. Pasaman Barat
Satminkal	:	-
Satuan Kerja	:	Dinas Kearsipan Kab. Pasaman Barat
PPK	:	Hj.EVITA MURNI,SE
Kelompok Kerja	:	Kelompok Kerja BLP Sekretariat Daerah Kab. Pasaman Barat
Sumber Dana	:	APBD
Tahun Anggaran	:	2017
Harga Perkiraan Sendiri	:	Rp 113.700.000
Jangka waktu pelaksanaan	:	60 hari kalender
Metode Pemilihan	:	Prakualifikasi
Metode Penyampaian	:	Dua Sampul
Metode Evaluasi	:	Sistem Gugur

Pada hari ini Kamis tanggal Lima bulan Mei tahun Dua Ribu Tujuh Belas, kami yang bertanda tangan dibawah ini Kelompok Kerja BLP Sekretariat Daerah Kabupaten Pasaman Barat berdasarkan Surat Keputusan Kepala Bagian Layanan Pengadaan (BLP) Nomor : 15.a/IV/BLP/2017, Tanggal April 2017, telah melaksana

kan Penunjukan Langsung dengan Prakualifikasi, metode Dua Sampul, Metode evaluasi Sistem Gugur dengan hasil sebagai berikut :

1. Undangan Penunjukan Langsung
Pengumuman Pemilihan Langsung tanggal 02 Mei 2017, Tercantum Dalam Dokumen Lelang
2. Pendaftaran dan Pengambilan Dokumen pengadaan
Jadwal Pendaftaran dan Pengambilan Dokumen Pengadaan Tercantum Dalam Undangan Pengadaan Langsung Dalam Dokumen Lelang
 - a. Senin , 08 Mei 2017
3. Pemberian Penjelasan (Aanwijzing)
 - a. Pemberian penjelasan dilaksanakan pada Hari Senin tanggal. 08 Mei 2017
4. Penyampaian BAPP termasuk Adendum Dokumen pengadaan

5. Penyampaian/Pemasukan Dokumen Penawaran
 - a. Batas waktu pemasukan dokumen penawaran : Hari Selasa tanggal 09 Mei 2017 Jam 12.00 WIB
 - b. Tempat Bagian Layanan Pengadaan (BLP) Sekretariat Daerah Kab. Pasaman Barat

No	NAMA PERUSAHAAN	ALAMAT	KETERANGAN
1.	CV. JASUBA MITRA PRIMA	Jotong Paraman Nagari Sinuruik Kec. Talamau Kab. Pasaman Barat	

6. Pembukaan Dokumen Penawaran
 Penawaran dinyatakan ditutup pada Hari Selasa, tanggal 09 Mei 2017 Jam 12.00 WIB
 Pembukaan penawaran dilakukan pada :
 - a. Waktu : hari Selasa tanggal 09 Mei 2017 jam 12.10 WIB

7. Evaluasi Dokumen Penawaran
 Evaluasi Dokumen Kualifikasi berpedoman pada Peraturan Presiden Nomor 54 Tahun 2010 beserta perubahannya dan Standar Dokumen Pengadaan Penunjukan Langsung Bukan Untuk Penanganan darurat dengan Prakuilifikasi Hasil evaluasi penawaran sebagai berikut :
 - a. Koreksi Aritmatik [untuk kontrak harga satuan dan kontrak gabungan harga satuan dan lumpsom].

NO	NAMA PERUSAHAAN	HARGA PENAWARAN TERMASUK PPN 10%		KET
		(Rp)		
		PADA SAAT	SETELAH KOREKSI ARITMATIK	
1.	CV. JASUBA MITRA PRIMA	Rp 113.615.000	Rp 113.615.000	

- b. Evaluasi Administrasi
 Evaluasi administrasi hanya dilakukan pada hal-hal yang tidak dinilai pada penilaian kualifikasi. Unsur-unsur yang dievaluasi meliputi kelengkapan persyaratan yang diminta dalam dokumen pengadaan; Surat Penawaran; Daftar Kuantitas dan Harga, Surat Kuasa
 - 1). Penawaran yang dievaluasi
 Yaitu Penawaran :

NO	NAMA PERUSAHAAN
1.	CV. JASUBA MITRA PRIMA

- 2.) Konfirmasi/Klarifikasi [dilakukan terhadap hal-hal yang kurang jelas dan meragukan, jika diperlukan]
- 3). Penawaran yang memenuhi syarat/lulus
 penawaran memenuhi syarat/lulus evaluasi administrasi
 Yaitu Penawaran :

NO	NAMA PERUSAHAAN
1.	CV. JASUBA MITRA PRIMA

- c. Evaluasi Teknis
 Evaluasi teknis dilakukan terhadap peserta yang memenuhi persyaratan administrasi. Unsur-unsur yang dievaluasi sesuai dengan yang ditetapkan dalam dokumen pengadaan, meliputi Metode Pelaksanaan, Jadwal Waktu Pelaksanaan, Jenis, Kapasitas, Komposisi dan Jumlah Peralatan, Spesifikasi Teknis, Personil Inti.

1). Penawaran yang dievaluasi

Yaitu Penawaran :

NO	NAMA PERUSAHAAN
1.	CV. JASUBA MITRA PRIMA

2.) Konfirmasi/Klarifikasi [dilakukan terhadap hal-hal yang kurang jelas dan meragukan, jika diperlukan]

3). Penawaran yang memenuhi syarat/lulus

penawaran memenuhi syarat/lulus evaluasi administrasi

Yaitu Penawaran :

NO	NAMA PERUSAHAAN
1.	CV. JASUBA MITRA PRIMA

Hasil evaluasi terlampir

d. Evaluasi Harga

Evaluasi harga dilakukan kepada penawaran yang memenuhi persyaratan administrasi dan persyaratan teknis.

1) Unsur-unsur yang dievaluasi yaitu: Total harga penawaran terhadap HPS; Harga satuan tumpang; Mata pembayaran yang harga satuannya nol; Penulisan nilai harga penawaran antara angka dan huruf (khusus untuk kontrak lumpsum); Kewajaran harga; Harga Evaluasi Akhir (HEA) berkaitan dengan preferensi harga atas penggunaan produksi dalam negeri [ditulis apabila memenuhi syarat untuk diberlakukan yaitu nilainya di atas Rp. 5.000.000.000 (lima milyar rupiah) dan TKDN lebih besar atau sama dengan 25%].

2) Penawaran yang dievaluasi

Jumlah penawaran yang dievaluasi

yaitu penawaran:

NO	NAMA PERUSAHAAN
1.	CV. JASUBA MITRA PRIMA

3) Konfirmasi/Klarifikasi [dilakukan terhadap hal-hal yang kurang jelas dan meragukan, jika diperlukan]

Hasil evaluasi harga terlampir.

10. KESIMPULAN

Berdasarkan hasil evaluasi administrasi, evaluasi teknis dan evaluasi harga maka Pejabat Pengadaan Barang dan Jasa Pemerintah Kabupaten Pasaman Barat berkesimpulan dan memutuskan untuk mengusulkan peserta yang memenuhi syarat untuk ditunjuk sebagai calon pemenang adalah :

Nama Perusahaan : CV. JASUBA MITRA PRIMA

Alamat Perusahaan : Jorong Paraman Nagari Sinuruik Kec. Talamau Kab. Pasaman Barat

NPWP : 02.514.303.3-202.000



Harga Penawaran terkoreksi : Rp 113.615.000

Harga Negosiasi : Rp 113.615.000

Demikian Berita Acara Hasil Evaluasi Pengadaan Langsung ini dibuat dengan penuh rasa tanggung jawab untuk dipergunakan dalam penetapan pemenang sebagaimana mestinya.

Simpang Ampek, 18 Mei 2017

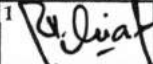
Kelompok Kerja BLP Sekretariat Daerah Kab. Pasaman Barat

NO	NAMA POKJA	TANDA TANGAN
1	RIKA NOVIA, ST NIP. 19820415 200604 2 011	1 
2	GUSMAN MUHAMMAD, AMKL NIP. 19800722 200901 1 005	2 
3	FADRIL ANTONI NIP. 19820421 200701 1 003	3 

No	JENIS PEKERJAAN	STN	KUAN			OWNERS ESTIMATE			PENAWAR			HARGA TERKOREKSI (Rp)	% ELE BAHAN (%)	KEKU RANGAN (%)
			TI	TAS	g	HARGA STN (Rp)	JUMLAH HRG (Rp)	TAS	HARGA STN (Rp)	% THD	JUMLAH HRG (Rp)			
2	Pek. Kolom Uk. 15/15													
	a. Cor Beton 1:2:3	M ³	0,26		191.466,63	738.683,00	0,26	738.420,00	100,10	191.657,66	161.657,66	-0,10		
	b. Pembesian	Kg	61,08		814.350,69	13.324,60	61,08	13.324,60	99,94	813.880,36	813.880,36	0,06		
	c. Cetakan Kolom	M ²	3,46		868.171,39	251.207,00	3,46	250.877,00	99,87	867.030,91	867.030,91	0,13		
3	Pek. Ring Balok Uk. 15/20													
	a. Cor Beton 1:2:3	M ³	0,21		156.231,45	738.683,00	0,21	738.420,00	100,10	156.387,33	156.387,33	-0,10		
	b. Pembesian	Kg	44,43		892.390,22	13.324,60	44,43	13.324,60	99,94	892.046,09	892.046,09	0,06		
	c. Cetakan Balok	M ²	4,23		1.097.037,81	259.347,00	4,23	258.985,00	99,86	1.095.546,85	1.095.546,85	0,14		
4	Pek. Plat Lantai T.12 Cm													
	a. Cor Beton 1:2:3	M ³	1,09		802.431,34	738.683,00	1,09	738.420,00	100,10	803.231,95	803.231,95	-0,10		
	b. Pembesian	Kg	74,41		992.076,96	13.324,60	74,41	13.324,60	99,94	991.503,99	991.503,99	0,06		
	c. Cetakan Plat	M ²	10,24		2.851.648,85	279.477,00	10,24	279.125,00	99,87	2.858.044,61	2.858.044,61	0,13		
D	PEKERJAAN DINDING													
1	Pas. Dinding Bt Beta Spesi 1:4	M ²	31,83		4.173.160,70	131.122,20	31,83	130.896,70	99,83	4.165.983,82	4.165.983,82	0,17		
2	Plesteran Dinding 1:4	M ²	63,65		3.352.476,20	52.668,00	63,65	52.505,20	99,69	3.342.113,50	3.342.113,50	0,31		
3	Alurking Beton	M ²	14,22		1.009.338,43	70.979,70	14,22	70.796,00	99,74	1.006.726,20	1.006.726,20	0,26		
4	Besi Pipa Cerobong (kenalpot) 3"	Ls	1,00		250.000,00	250.000,00	1,00	250.000,00	100,00	250.000,00	250.000,00	0,00		
E	PEKERJAAN LANTAI													
1	Ungran Pasir Bawah Lantai	M ³	0,45		112.622,15	248.620,00	0,45	248.490,00	99,87	112.472,79	112.472,79	0,13		
2	Cor Beton 1 : 2 : 3 Ditarang Licin	M ³	1,36		1.093.038,18	738.683,00	1,36	738.420,00	100,10	1.094.039,93	1.094.039,93	-0,10		
F	PEKERJAAN PINTU													
1	Pas. Pintu Folding Gate	M ²	4,75		2.852.700,00	600.000,00	4,75	600.000,00	100,00	2.852.700,00	2.852.700,00	0,00		
G	Pekerjaan Pengecatan													
	Mengecat Dinding Dengan Cat Tembok	M ²	77,87		1.946.213,23	19.855,55	77,87	19.848,62	99,97	1.945.673,57	1.945.673,57	0,03		
III	PEKERJAAN TANGGA DAN FASILITAS DIFABEL													
1	Pek Bongkaran Lantai	Ls	1,00		500.000,00	500.000,00	1,00	500.000,00	100,00	500.000,00	500.000,00	0,00		
1	Cor Beton 1 : 2 : 3 Bagian Anak Tangga	M ³	0,17		126.314,79	738.683,00	0,17	738.420,00	100,10	126.440,82	126.440,82	-0,10		
2	Pas Keramik 40 x 40 Anti slip	M ²	1,43		268.811,36	188.639,55	1,43	188.302,40	99,82	268.330,92	268.330,92	0,18		
3	Cor Beton 1 : 2 : 3 Bagian Anak Tangga Bagian Miring	M ³	1,60		1.181.862,80	738.683,00	1,60	738.420,00	100,10	1.183.072,00	1.183.072,00	-0,10		
4	Pas Keramik 40 x 40 Anti slip (motif Batu Alam)	M ²	7,81		1.473.274,89	188.639,55	7,81	188.302,40	99,82	1.470.641,74	1.470.641,74	0,18		
5	Bombon Keramik	M ²	14,60		444.000,00	30.000,00	14,60	30.000,00	100,00	444.000,00	444.000,00	0,00		
6	Pasang Reiling Tangga Besi Pipa 3" Stenlis Steel	Ls	1,00		900.000,00	900.000,00	1,00	900.000,00	100,00	900.000,00	900.000,00	0,00		
IV	PEKERJAAN RUANG SERVER													
1	Pek Partisi Triplek t.6	M ²	8,24		3.881.839,50	471.240,00	8,24	470.690,00	99,86	3.876.402,75	3.876.402,75	0,14		
2	Pas Lantai Triplek t.18 mm Kayu 5/10	M ²	4,88		2.527.061,15	517.840,40	4,88	517.640,40	100,00	2.527.061,15	2.527.061,15	0,00		
3	Pas Pintu Panil	M ²	1,40		843.150,00	602.250,00	1,40	601.150,00	99,82	841.610,00	841.610,00	0,18		
4	Pengecatan Pintu Panel Dengan Cat Minyak	M ²	2,80		88.088,00	31.460,00	2,80	31.453,40	99,98	88.069,52	88.069,52	0,02		
5	Pengecatan Dinding Partisi Dengan Cat Tembok	M ²	10,73		212.950,77	19.855,55	10,73	19.848,62	99,97	212.876,45	212.876,45	0,03		
6	Pas Terali Jendela Besi Hollow	M ²	6,04		3.142.724,00	520.000,00	6,04	520.000,00	100,00	3.142.724,00	3.142.724,00	0,00		
7	Pas Kunci Dobel Slag	Bh	1,00		150.000,00	150.000,00	1,00	150.000,00	100,00	150.000,00	150.000,00	0,00		

No	JENIS PEKERJAAN	STN	KUANTITAS		DIVERS ESTIMATIE		PENAWAR			HARGA TERKOREKSI (Rp)	KELEMBAHAN (%)	KEKURANGAN (%)
			TI	TAS	HARGA STN (Rp)	JUMLAH HRG (Rp)	KUANTITAS	HARGA STN (Rp)	% THD			
a	b	c	d	e	f = g x h	g	h	i = j x k	l = o x p	q = r x s	t	u
IV	PEKERJAAN TAMAN BAGIAN BELAKANG											
1	Galian Tanah Kansulin	M ³	1,00		177.464,20	1,00			177.069,00	99,99	177.443,18	0,01
2	Cor Beton 1 : 2 : 3 Kansulin Beton	M ³	3,40		2.510.377,24	3,40			736.420,00	100,10	2.512.891,90	-0,10
3	Galian Tanah Pas Batu Bata 1 : 4	M ³	0,45		79.482,48	0,45			177.069,00	99,99	79.477,54	0,01
4	Pas Bata Spesi 1 : 4	M ³	13,08		1.114.422,77	13,08			130.886,70	99,83	1.111.474,35	0,17
5	Plasteran Batu Bata 1 : 4	M ²	18,83		991.633,10	18,83			52.505,20	99,69	988.567,91	0,31
6	Aterking Beton	M ²	20,57		70.979,70	20,57			70.796,00	96,74	1.456.273,72	0,26
7	Cemara Mini + Tanaman Hias	Ls	1,00		1.000.000,00	1,00			1.000.000,00	100,00	1.000.000,00	0,00
8	Tanah Humus Di datangkan	M ³	6,28		159.500,00	6,28			159.225,00	99,83	999.933,00	0,17
9	Timbunan Siru	M ³	4,45		159.500,00	4,45			159.225,00	99,83	707.834,74	0,17
10	Cor Beton 1 : 2 : 3	M ³	6,67		738.683,00	6,67			739.420,00	100,10	4.930.637,42	-0,10
11	Pes. Gril Beton Besi Siku 50.50.5 Dia 16	M ²	15,90		548.020,00	15,90			548.020,00	100,00	8.713.518,00	0,00
12	Mengecat Dinding Dengan Cat Tembok	M ²	39,40		19.856,55	39,40			19.846,62	99,97	761.995,93	0,03
13	Pengantian Nama Plank Kantor	Ls	1,00		759.000,00	1,00			759.000,00	100,00	759.000,00	0,00
14	Pasang Lampu Sorot Taman Lengkap + Acesoris	Bh	2,00		1.200.000,00	2,00			1.200.000,00	100,00	2.400.000,00	0,00
					Jumlah						103.286.457,83	
					PPN = 10 %						10.328.645,78	
					Total						113.615.103,62	
					Dibulatkan						113.615.000,00	

Simpang Empat, 12 Mei 2017
Kelompok Kerja BLP Sekretariat Daerah Kab. Pasamar Barat
Tanda Tangan

NO	NAMA POKJA	
1	RIKA NOVIA, ST	
2	NIP. 19820415 200604 2 011 GUSMAN MUHAMMAD, AMKL	
3	NIP. 19800722 200901 1 005 FADRIL ANTONI	



Penawar,
CV. JASUBA MITRA PRIMA
KEC. SUNGSANG
KAB. PASAMAR BARAT
AFRIMAN
Wakil Direktur

HASIL NEGOSIASI HARGA

KEGIATAN : PEMBANGUNAN GEDUNG KANTOR DAN RUMAH JABATAN DINAS
 LOKASI : KOMPLEK DINAS KEARSIPAN KAB. PASAMAN BARAT
 KODE LELANG :
 PAGU ANGGARAN (Rp) : 113.700.000,00
 HARGA OE (Rp) : 113.700.000,00
 PENAWAR : 1 CV. JASUBA MITRA PRIMA

No	JENIS PEKERJAAN	STN	KUANTITAS		HARGA STN		Jumlah Hrg		HARGA		HARGA NEGOSIASI		KELE BIHAN (%)	KEU RANGAN (%)
			TAS	TI	HARGA STN	KUANTITAS	Jumlah Hrg	TERKOREKSI	HARGA STN	% THD	Jumlah Hrg	OE		
a	b	c	d	e	f	g	h	i	j	k	l	m	n	o
1	PEKERJAAN POS SATPAM													
A	PEKERJAAN PENDAHULUAN													
1	Pembongkaran Beton Lama K.175 + Dinding Bata	Ls	1,00	1.500.000,00	1,00	1.500.000,00	100,00	1.500.000,00	1.500.000,00	1,00	1.500.000,00	1,00	1.500.000,00	
2	Plank Nama Proyek	Ls	1,00	200.000,00	1,00	200.000,00	100,00	200.000,00	200.000,00	1,00	200.000,00	1,00	200.000,00	
0														
B	PEKERJAAN PONDASI													
1	Galian Tanah Pondasi	M3	0,50	44.000,00	0,50	21.954,24	99,00	21.954,24	21.954,24	0,50	21.954,24	0,50	43.560,00	21.954,24
2	Pondasi Plat Setempat													
0	Beton	M3	0,17	738.683,00	122.960,72	123.113,43	100,10	123.113,43	123.113,43	0,17	738.683,00	0,17	738.683,00	123.113,43
0	Pembesian	Kg	42,48	13.332,30	568.412,65	568.085,53	99,94	568.085,53	568.085,53	42,48	13.332,30	42,48	13.332,30	568.085,53
0	Begisting	M2	0,60	159.324,00	95.984,40	95.388,40	99,19	95.388,40	95.388,40	0,60	159.324,00	0,60	158.984,00	95.388,40
3	Urugan 1/4 Gallian	M3	0,50	21.087,00	10.827,85	10.521,40	99,90	10.521,40	10.521,40	0,50	21.087,00	0,50	20.876,80	10.521,40
0														
0														
C	PEKERJAAN BETON													
1	Pek Sloof Uk. 15/20													
0	a. Cor Beton 1:2:3	M3	0,24	738.683,00	175.732,69	175.908,02	100,10	175.908,02	175.908,02	0,24	738.683,00	0,24	738.683,00	175.908,02
0	b. Pembesian	Kg	39,64	13.332,30	528.448,41	528.143,21	99,94	528.143,21	528.143,21	39,64	13.332,30	39,64	13.332,30	528.143,21
0	c. Cetakan Sloof	M2	3,17	159.324,00	505.375,73	504.328,97	99,79	504.328,97	504.328,97	3,17	159.324,00	3,17	158.984,00	504.328,97
2	Pek Kolom Uk 15/15													
0	a. Cor Beton 1:2:3	M3	0,12	738.683,00	90.747,21	90.837,75	100,10	90.837,75	90.837,75	0,12	738.683,00	0,12	738.683,00	90.837,75
0	b. Pembesian	Kg	29,04	13.332,30	387.185,86	388.982,24	99,94	388.982,24	388.982,24	29,04	13.332,30	29,04	13.332,30	388.982,24
0														
0														
3	Pek Ring Balok Uk. 15/15													
0	a. Cor Beton 1:2:3	M3	0,18	738.683,00	131.799,51	131.831,01	100,10	131.831,01	131.831,01	0,18	738.683,00	0,18	738.683,00	131.831,01
0	b. Pembesian	Kg	37,51	13.332,30	500.112,43	499.823,60	99,94	499.823,60	499.823,60	37,51	13.332,30	37,51	13.332,30	499.823,60
0	c. Cetakan Balok	M2	3,57	259.347,00	925.479,77	924.223,86	99,99	924.223,86	924.223,86	3,57	259.347,00	3,57	258.985,00	924.223,86
4	Pek. Plat Lantai T.12 Cm													
0	a. Cor Beton 1:2:3	M3	1,13	738.683,00	833.877,83	834.509,41	100,10	834.509,41	834.509,41	1,13	738.683,00	1,13	738.683,00	834.509,41
0	b. Pembesian	Kg	77,31	13.332,30	1.030.707,96	1.030.112,88	99,94	1.030.112,88	1.030.112,88	77,31	13.332,30	77,31	13.332,30	1.030.112,88
0	c. Cetakan Plat	M2	10,51	279.477,00	2.839.365,28	2.834.864,43	99,87	2.834.864,43	2.834.864,43	10,51	279.477,00	10,51	279.125,00	2.834.864,43
0														
0														
D	PEKERJAAN DINDING													
1	Pas. Dinding Bt Beta Spesi 1:4	M2	28,44	131.122,20	3.468.275,87	3.460.314,48	99,93	3.460.314,48	3.460.314,48	28,44	131.122,20	28,44	130.899,70	3.460.314,48
2	Plasteran Dinding 1:4	M2	58,27	52.668,90	3.069.012,81	3.059.529,31	99,69	3.059.529,31	3.059.529,31	58,27	52.668,90	58,27	52.505,20	3.059.529,31
3	Pas. Terali Jendela	M2	2,53	520.000,00	1.315.600,00	1.315.600,00	100,00	1.315.600,00	1.315.600,00	2,53	520.000,00	2,53	520.000,00	1.315.600,00
4	Alwerking Beton	M2	16,65	70.879,70	1.181.982,36	1.178.923,31	99,74	1.178.923,31	1.178.923,31	16,65	70.879,70	16,65	70.799,00	1.178.923,31
0														
0														
E	PEKERJAAN LANTAI													
1	Urugan Pasir Bawah Lantai	M3	0,61	248.820,00	152.464,46	152.262,25	99,87	152.262,25	152.262,25	0,61	248.820,00	0,61	248.490,00	152.262,25

No	JENIS PEKERJAAN	STN	KUAN	UMUR & DIMALIE			PENAWAR			HARGA TERKORREKSI			KUAN	HARGA NEGOCIASI			KELE	BIHAN	RANGKAI
				HARGA STN	JUMLAH HRG	% THD	HARGA STN	JUMLAH HRG	% THD	HARGA STN	JUMLAH HRG	% THD		HARGA STN	JUMLAH HRG	% THD			
a	b	c	d	e	f	g	h	i	j	k	l	m	n	o	p	q	r	s	
IV 0	PEKERJAAN TAMAN BAGIAN BELAKANG																		
1	Galian Tanah Karsin	M	1,00	177.100,00	177.454,20	99,99	177.080,00	177.443,18	99,99	177.080,00	177.443,18	99,99	1,00	177.080,00	177.443,18				
2	Cor Beton 1 : 2 : 3 Karsin Beton	M	3,40	738.883,00	2.510.377,24	100,10	739.420,00	2.512.891,90	100,10	739.420,00	2.512.891,90	100,10	3,40	739.420,00	2.512.891,90				
3	Galian Tanah Pas Batu Bata 1 : 4	M	0,45	177.100,00	79.482,48	99,99	177.080,00	79.477,54	99,99	177.080,00	79.477,54	99,99	0,45	177.080,00	79.477,54				
4	Pas Batu Spesi 1 : 4	M	13,08	131.122,20	1.714.422,77	99,93	130.999,70	1.711.474,35	99,93	130.999,70	1.711.474,35	99,93	13,08	130.999,70	1.711.474,35				
5	Plesteran Batu Bata 1 : 4	M	18,83	52.688,00	991.833,10	99,99	52.505,20	988.597,91	99,99	52.505,20	988.597,91	99,99	18,83	52.505,20	988.597,91				
6	Aterking Beton	M	20,57	70.979,70	1.490.952,43	99,74	70.796,00	1.488.273,72	99,74	70.796,00	1.488.273,72	99,74	20,57	70.796,00	1.488.273,72				
7	Cemara Mini + Tamanan Hias	Ls	1,00	1.000.000,00	1.000.000,00	100,00	1.000.000,00	1.000.000,00	100,00	1.000.000,00	1.000.000,00	100,00	1,00	1.000.000,00	1.000.000,00				
8	Tanah Humus Di datangkan	M	6,28	159.500,00	1.001.860,00	99,93	159.225,00	999.933,00	99,93	159.225,00	999.933,00	99,93	6,28	159.225,00	999.933,00				
9	Timbunan Sirtu	M	4,45	159.500,00	708.957,25	99,93	159.225,00	707.834,74	99,93	159.225,00	707.834,74	99,93	4,45	159.225,00	707.834,74				
10	Cor Beton 1 : 2 : 3	M	6,67	738.883,00	4.925.722,91	100,10	739.420,00	4.930.837,42	100,10	739.420,00	4.930.837,42	100,10	6,67	739.420,00	4.930.837,42				
11	Pas. Grill Beton Besi Siku 50,50,5 Dia 16	M	15,90	548.020,00	8.713.518,00	100,00	548.020,00	8.713.518,00	100,00	548.020,00	8.713.518,00	100,00	15,90	548.020,00	8.713.518,00				
12	Mengecat Dinding Dengan Cat Tembok	M	39,40	19.855,55	782.288,96	99,97	19.848,82	781.965,93	99,97	19.848,82	781.965,93	99,97	39,40	19.848,82	781.965,93				
13	Pengantian Nama Plank Kantor	Ls	1,00	759.000,00	759.000,00	100,00	759.000,00	759.000,00	100,00	759.000,00	759.000,00	100,00	1,00	759.000,00	759.000,00				
14	Pasang Lampu Sorot Taman Lengkap + Accesoris	Bh	2,00	1.200.000,00	2.400.000,00	100,00	1.200.000,00	2.400.000,00	100,00	1.200.000,00	2.400.000,00	100,00	2,00	1.200.000,00	2.400.000,00				
			Jumlah		103.384.311,42			103.384.457,83			103.384.457,83				103.384.457,83				
			PPN = 10 %		10.338.431,14			10.338.645,78			10.338.645,78				10.338.645,78				
			Total		113.700.742,56			113.615.103,62			113.615.103,62				113.615.103,62				
			Dibulatkan		113.700.000,00			113.615.000,00			113.615.000,00				113.615.000,00				

Penawar,

CV. JASUBA MITRA PRIMA



Wakil Direktur

Simpang Empat, 17 Mei 2017

Kelompok Kerja BLP Sekretariat Daerah Kab. Pasmant Barat

NO	NAMA POKJA	Tanda Tangan
1	RIKA NOVIA, ST NIP. 19820415 200604 2 011	
2	GUSMAN MUHAMMAD, AMKL NIP. 19800722 200901 1 005	
3	FADRIL ANTONI NIP. 19820421 200701 1 003	



**BAGIAN LAYANAN PENGADAAN (BLP) SEKRETARIAT DAERAH
POKJA BLP**

Sekretariat : Jl. Soekarno-Hatta No. Simpang Empat -Pasaman Barat Telp. 0753.466169, FAX 0753. 466170

**PENGUMUMAN PENGADAAN LANGSUNG PENGADAAN BARANG/ JASA PEMERINTAH
PADA BAGIAN LAYANAN PENGADAAN (BLP) SEKRETARIAT DAERAH KABUPATEN PASAMAN BARAT**

09Peng/PL-016-Ang/P-JKBLPW2017

KEGIATAN : PEMBANGUNAN GEDUNG KANTOR DAN RUMAH JABATAMDINAS
 Pekerjaan : LANJUTAN PEMBANGUNAN GEDUNG KANTOR DAN LANDSCAPE
 LOKASI : KOMPLEK DINAS KEARSIPAN KAB.PASAMAN BARAT
 PAGU ANGGARAN : 113.700.000,00
 HARGA OE. : 113.700.000,00

Pengumuman Pengadaan Langsung Pengadaan Barang/ Jasa Pemerintah untuk Dinas Kearsipan Kab. Pasaman Barat TA. 2017 paket kegiatan tersebut diatas dengan uraian sebagai berikut :

No	Nama Perusahaan/ Peserta Lelang	Alamat Perusahaan	NPWP	Nilai Penawaran Terkoreksi	Evaluasi Kualifikasi	Pembinaan Kualifikasi Terkoreksi/ Ydk terband	Evaluasi Administrasi	Evaluasi Teknis	Evaluasi Harga	Harga Negoisiasi	Keterangan Lelang Tol. Lulus	Keterangan
1	CV. JASUBA MITRA PRIMA	Jorong Peraman Nagari Sirunulik Kec. Talamau Kab. Pasaman Barat	02.514.303.3-202.000	113.118.000,00	Memenuhi	Memenuhi	Memenuhi	Lulus	Memenuhi syarat	113.418.000,00	LULUS	Pemenang

Dari hasil evaluasi terhadap penawaran, maka dilelangkan dan diumumkan sebagai pemenang adalah sebagai berikut:

Pemenang : **CV. JASUBA MITRA PRIMA**

Demikianlah pengumuman ini kami sampaikan kepada seluruh peserta lelang, agar dapat di maklumi.

Simpang Empat, 15 Juli 2017

NO	NAMA	JURYSAN	KELOMPOK KERJA
1	RIMA NOVIA, ST NIP. 19820415 200604 2 011	Kelompok Kerja	1
2	GUSMAN MUHAMMAD, AHKL NIP. 19600722 200901 1 005	Kelompok Kerja	
3	FAURIL ANTORE NIP. 19820411 200701 1 003	Kelompok Kerja	3

Kelompok Kerja BLP Sekretariat Daerah Kab. Pasaman Barat

TANDA TANGAN

(Handwritten signatures)



PEMERINTAHAN KABUPATEN PASAMAN BARAT
BAGIAN LAYANAN PENGADAAN (BLP) SEKRETARIAT DAERAH
KELOMPOK KERJA

Jln Soekarno-Hatta No. Telp.(0753) 466169 Fax. (0753) 466170 Simpang Empat-Pasaman Barat

JADWAL : PENGADAAN LANGSUNG

Kegiatan : PEMBANGUNAN GEDUNG KANTOR DAN RUMAH JABATAN/DINAS
Pekerjaan : LANJUTAN PEMBANGUNAN GEDUNG KANTOR DAN LANDSCAPE
Sumber Dana : APBD

NO	URAIAN PEKERJAAN	HARI / TANGGAL	Jumlah Hari	KETERANGAN
1	Penunjukan Seleksi Calon Penyedia Jasa	Selasa, 02 Mei 2017	1 Hari	
	- Surat Penyerahan Dokumen Lelang (HPS, BOQ, Spek, Gbr)	Selasa, 02 Mei 2017	1 Hari	
2	Undangan Penunjukan Langsung Penyedia Jasa	Rabu, 03 Mei 2017	1 Hari	
3	Pengambilan dokumen Prakuualifikasi	Rabu, 03 Mei 2017	1 Hari	
	- Tanda Terima/Pendaftaran & Pengambilan Dok. Prakuualifikasi	Rabu, 03 Mei 2017	1 Hari	
4	Pemasukan dokumen Prakuualifikasi	Kamis, 04 Mei 2017	1 Hari	
	- Tanda Terima/Pendaftaran Pemasukan Prakuualifikasi	Kamis, 04 Mei 2017	1 Hari	
5	Evaluasi dokumen Prakuualifikasi	Kamis, 04 Mei 2017	1 Hari	
6	Klarifikasi dan Pembuktian Prakuualifikasi	Jumat, 05 Mei 2017	1 Hari	
	- Undangan Klarifikasi dan Pembuktian Prakuualifikasi	Jumat, 05 Mei 2017	1 Hari	
	- BA Klarifikasi dan Pembuktian Prakuualifikasi	Jumat, 05 Mei 2017	1 Hari	
	- Berita Acara Hasil Kualifikasi	Jumat, 05 Mei 2017	1 Hari	
7	Penetapan hasil Prakuualifikasi	Jumat, 05 Mei 2017	1 Hari	
8	Pemberitahuan hasil Evaluasi Kualifikasi Prakuualifikasi	Jumat, 05 Mei 2017	1 Hari	
9	Pengambilan dokumen Lelang	Jumat, 05 Mei 2017	1 Hari	
	- Tanda Terima/Pendaftaran & Pengambilan Dokumen	Senin, 08 Mei 2017	1 Hari	



10	Penjelasan Pekerjaan/Aanwijzing (Kantor, Lapangan)				
	- BA Penjelasan Pekerjaan/Aanwijzing	Senin, 08 Mei 2017		1	Hari
11	Pemasukan Dok. Penawaran	Selasa, 09 Mei 217		1	Hari
	- Tanda Terima/Pendaftaran Pemasukan Dok. Penawaran	Selasa, 09 Mei 217		1	Hari
12	Pembukaan Dok. Penawaran	Selasa, 09 Mei 217		1	Hari
	- BA Pembukaan Penawaran	Selasa, 09 Mei 217		1	Hari
13	Evaluasi Penawaran			5	Hari
14	Klarifikasi Teknis dan Negosiasi Harga	Rabu, 10 Mei s/d Senin, 15 Mei 2017			
	- Undangan Klarifikasi dan Negosiasi	Rabu, 10 Mei s/d Senin, 15 Mei 2017			
	- Daftar Hadir Klarifikasi dan Negosiasi	Selasa, 16 Mei 2017		1	Hari
	- BA Klarifikasi dan Negosiasi Harga	Rabu, 17 Mei 2017		1	Hari
15	Laporan Hasil Pelelangan (LHP)	Rabu, 17 Mei 2017		1	Hari
16	Berita Acara Hasil Pelelangan (BHAP)	Kamis, 18 Mei 2017		1	Hari
17	Penetapan Pemenang	Kamis, 18 Mei 2017		1	Hari
18	Pengumuman Pemenang	Jumat, 19 Mei 2017		1	Hari
19	Surat Penunjukan Penyedia P/B (SPPB)	Jumat, 19 Mei 2017		1	Hari
20	Penandatanganan Kontrak	Senin, 22 Mei 2017		1	Hari

Di Ketahui Oleh :
PPK



Hi. EVITA MURNI, SE
NIP. 19581013 198603 2 003

Simpang Empat, 03 Mei 2017
Kelompok Kerja BLP Sekretariat Daerah Kab. Pasaman Barat

NO	NAMA POKJA	Tanda Tangan
1	RIKA NOVIA, ST NIP. 19820415 200604 2 011	 1
2	GUSMAN MUHAMMAD, AMKL NIP. 19800722 200901 1 005	 2
3	FADRIL ANTONI NIP. 19820421 200701 1 003	 3

METODA PELAKSANAAN

KEGIATAN	: PEMBANGUNAN GEDUNG KANTOR DAN RUMAH JABATAN/DINAS
PEKERJAAN	: LANJURAN PEMBANGUNAN GEDUNG KANTOR DAN LANDSCAPE
LOKASI	: KOMPLEK DINAS KEARSIPAN KAB.PASAMAN BARAT

Setelah kami mempelajari dokumen pevelangan / bestek dan penjelasan kantor berupa penjelasan Administrasi/ teknis, penjelasan lapangan, maka kami berkesimpulan akan memberikan produk kerja terbaik kepada **Dinas Kearsipan Pasaman Barat** dengan segenap profesionalisme yang dimiliki berdasarkan pengalaman dan aspek teknis pekerjaan. Dalam pelaksanaan pekerjaan ini kami sanggup melaksanakannya dalam jangka waktu 60 (Enam Puluh) hari kalender , jadi setelah Surat Perintah Mulai Kerja (SPMK) diterima, kami akan memulai pekerjaan dengan berkoordinasi dengan pihak direksi yang terkait. Dan disini kami membuat sebuah metode pelaksanaan untuk pekerjaan tersebut diatas :

I. PEKERJAAN PENDAHULUAN

1. Pek. Pembersihan Lapangan

Dikarenakan tanah Lokasi area bangunan terdapat semak, kayu dan sampah maka Tanah Lokasi pekerjaan terlebih dahulu dibersihkan dengan menggunakan parang,cangkul, dan sekop sehingga permukaan tanah lokasi benar- benar bersih dan bebas dari sampah organik yang dapat mempengaruhi daya dukung pondasi yang akan dibuat.

2. Pemasangan Bowplank

Setelah lokasi pekerjaan bersih maka dilakukan Pemasangan Bowplank dengan menggunakan patok kayu 5/7 dan papan dengan berpedoman kepada denah yang tertera pada gambar kerja dan ukuran ruangan bangunan yang akan dikerjakan , pengukuran dilakukan seakurat mungkin sehingga bidang yang dipasang bowplank benar benar siku tiap ruangnya.

II. PEKERJAAAN PONDASI

A. Pondasi Batu Kali

1. Pek. Galian Pondasi

Penggalian dilakukan dengan cara manual menggunakan cangkul dengan berpedoman kepada gambar kerja sesuai dengan dimensi ukuran yang dipandu oleh Bowplank yang telah terpasang.tanah galian ditumpuk di pinggir galian sehingga hasil galian tidak jatuh lagi ke lobang penggalian.

2. Pas. Aanstampang Batu Kali

Bagian dasar dari pondasi dipasang astampang Batu Kali yang dipasang dari pasangan batu yang diikat dengan mortar semen dengan ketebalan sesuai yang tertera pada gambar bestek Pasangan

3. Pas. Batu Kali 1:4

Pondasi batu kali terdiri dari Pasangan Batu kali dengan menggunakan batu kali yang bersih dan keras dengan adukan 1 PC:4 Pasir.

4. Pas. Pas. Lantai Kerja K 100 Pondasi

Setelah setelah pekerjaan galian selesai lantai dasar galian diberi pasir dan dilanjutkan dengan pemasangan lantai kerja dengan material adukan beton 1:3:5 yang dipasang secara merata dengan ketebalan 5 cm.

5. Pek. Timbunan Tanah Bekas Galian

Urugan dilakukan menggunakan timbunan tanah yang tidak mengandung humus dan kotoran untuk menutup kembali rongga penggalian sehingga galian tertutup penuh. setelah rongga ditutup dilakukan pemadatan sehingga pondasi nantinya aman dari gaya guling.

III. PEKERJAAN BETON BERTULANG

1. Pek. Sloof Beton Bertulang SL 15/20

Sloof dibuat dengan terlebih dahulu membuat cetakan mal horizontal ukuran 15 x 20 cm setelah mal selesai dikerjakan maka, dilanjutkan dengan Pembesian tulangan sloof sesuai gambar pembesian seterusnya dilakukan pengecoran dengan beton yang komposisinya sesuai dengan spesifikasi yang telah ditentukan dan disetujui direksi.

2. Pek. Ring Balok Beton Bertulang 15/20 Beton

Kolom dibuat dengan terlebih dahulu membuat cetakan mal Vertikal ukuran 15 x 20 cm setelah mal selesai dikerjakan maka, dilanjutkan dengan Pembesian tulangan sloof sesuai gambar pembesian seterusnya dilakukan pengecoran dengan beton yang komposisinya sesuai dengan spesifikasi yang telah ditentukan dan disetujui direksi.

3. Pek. Plat Lantai T.12 cm

Plat Duiker dibuat dengan terlebih dahulu membuat cetakan mal horizontal setelah mal selesai dikerjakan maka dilanjutkan dengan perakitan besi tulangan plat dan pengecoran dengan beton yang komposisinya sesuai dengan spesifikasi yang telah ditentukan dan disetujui direksi.

IV. PEKERJAAN DINDING

1. Pas. Dinding Bata 1: 4

Untuk Pasangan Batu Bata Bahan yang digunakan adalah adukan mortar semen 1:4 dan Bata dengan kualitas baik dengan pengikat semen merek semen padang atau merek lain yang disetujui direksi, bata dipasang satu persatu dengan berpedoman kepada benang lot sehingga pasangan terlihat rapi.

2. Pekerjaan Plesteran dinding 1:4

Bagian dinding yang telah selesai dipasang batu bata diplaster dengan plesteran menggunakan adukan 1:4 secara rapi dengan memakai mal dan scrap semen.

3. Pasang Terali Jendela

Terali terlebih dahulu dipesan/dibuat pada bengkel terali yang ukurannya disesuaikan dengan ukuran jendela, motif / bentuk disesuaikan dengan Spesifikasi Teknis. Terali yang ukurannya telah sesuai dipasang pada bagian dalam jendela yang diklem dengan baut/ paku

4. Pek. Acian Dinding

Bagian dinding yang sudah diplaster diaci dengan adukan pasta semen dengan Scrap semen secara rata pada seluruh permukaan bidang yang diplaster

V. PEKERJAAN PINTU DAN JENDELA KAYU

1. Pek. Kusen Pintu P1

- a. Pas. Kusen Kayu kls II
- b. Pas. Pintu Panel
- c. Pas. Grendel Tanam 15cm
- d. Pas. Grendel Tanam 30 cm
- e. Pas. Kunci Pintu Peluru

Untuk item a s/d e diatas adalah pekerjaan kusen, Daun Pintu, Jendela dan Ventilasi yang dibuat dari material dari rangka kayu Kls II yang dirakit dengan paku sesuai dengan ukuran yang ada pada pada gambar bestek, setelah siap dipasang kelengkapan Accessories berupa Grendel pintu, kunci dan engsel yang dipasang dengan sekrup.

2Pek. Kusen Kayu jendela Kaca J1

- a. Pas. Kusen Kayu Kls II
- b. Pas. Pintu Panel
- c. Pas. Engsel Pintu
- d. Pas. Kunci Pintu SES
- e. Pas. Kaca Reyband T 5mm
- f. Pek. Pengecatan dengan Cat Minyak

Untuk item a s/d f diatas adalah pekerjaan Kusen, Daun Pintu, dengan material dari rangka kayu Kls II yang dirakit dengan paku sesuai dengan ukuran yang ada pada pada gambar bestek, setelah siap dipasang kelengkapan Accessories berupa handel pintu, kunci dan engsel yang dipasang dengan baut sekrup .

VI. PEKERJAAN LANTAI

1. Pek. Urugan Tanah Peninggi Lantai

Bagian dasar dari lantai ditimbun dengan tanah urug yang tidak mengandung humus dan sampah organik lainnya yang kemudian disiram dan dipadatkan dengan stamper.

2. Pek. Urugan Pasir T 10 cm

Setelah urugan dasar selesai selanjutnya diberi urugan pasir secara merata dengan ketebalan 10 cm yang kemudian disiram sambil dipadatkan dengan Stamper.

3. Pek. Cor Beton Tumbuk Lantai Beton 1:3:5

Selanjutnya lantai dibuat dari beton tumbuk dengan komposisi adukan 1:3:5 dengan tebal 7 cm permukaan dilot sesuai dengan level yang ada pada bestek dan permukaan dibuat sedemikian rata dan benar – benar waterpass. Setelah dicor lantai diaci sesuai dengan spesifikasi yang diberikan

4. Pasang Keramik 40 x 40

Dinding pada ruang Toilet dipasang keramik ukuran 25x40cm dengan motif sesuai arahan direksi, yang diikat dengan adukan semen. Adapun pemasangan harus rapi, levelling permukaan rata dan waterpass

VII. PEKERJAAN PENGECATAN

1. Pek. Cat Dinding dan Lesplank dengan Cat Tembok

Dinding bagian dalam dan bagian luar dicat dengan cat Tembok dengan terlebih dahulu membersihkan bidang tembok yang akan dilakukan pengecatan jika terdapat bagian dinding yang berongga atau retak terlebih dahulu didempul dengan dempul tembok kemudian diampelas dan dibersihkan untuk selanjutnya dicat.

2. Pek. Cat Plafond dengan Cat Tembok

Bagian Plafond di cat dengan cat tembok memakai kuas Rol dengan terlebih dahulu didempul dengan dempul kayu setelah kering diampelas dan dibersihkan untuk selanjutnya dicat dengan Tembok

VIII. PEKERJAAN ELEKTRIKAL

1. Penyambungan Arus masuk Kabel NYM 3x2,5mm dari gudang sebelah

2. Pas. Box Sekring/MCB

3. Pek. Instalasi Listrik/Stop Kontak

4. Pas. Lampu SL 35 watt

5. Pas. Stop Kontak Lampu

6. Pas. Saklar Ganda

7. Pas. Saklar tunggal

Pekerjaan diatas dikerjakan sesuai gambar rencana Instalasi dan Titik Lampu menggunakan bahan sesuai yang disyaratkan dan memenuhi standar SNI, Pemasangan dilakukan oleh Instalatur Resmi dan Mendapatkan rekomendasi dari PLN setempat .

B. PEKERJAAN RUMAH GENSET

I. PEKERJAAN PENDAHULUAN

1. Pek. Pembersihan Lapangan

Dikarenakan tanah Lokasi area bangunan terdapat semak, kayu dan sampah maka Tanah Lokasi pekerjaan terlebih dahulu dibersihkan dengan menggunakan parang, cangkul, dan sekop sehingga permukaan tanah lokasi benar-benar bersih dan bebas dari sampah organik yang dapat mempengaruhi daya dukung pondasi yang akan dibuat.

3. Pemasangan Bowplank

Setelah lokasi pekerjaan bersih maka dilakukan Pemasangan Bowplank dengan menggunakan patok kayu 5/7 dan papan dengan berpedoman kepada denah yang tertera pada gambar kerja dan ukuran ruangan bangunan yang akan dikerjakan, pengukuran dilakukan seakurat mungkin sehingga bidang yang dipasang bowplank benar-benar siku tiap ruangnya.

II. PEKERJAAN PONDASI

A. Pondasi Batu Kali

2. Pek. Galian Pondasi

Penggalian dilakukan dengan cara manual menggunakan cangkul dengan berpedoman kepada gambar kerja sesuai dengan dimensi ukuran yang dipandu oleh Bowplank yang telah terpasang. tanah galian ditumpuk di pinggir galian sehingga hasil galian tidak jatuh lagi ke lobang penggalian.

3. Pas. Aanstampang Batu Kali

Bagian dasar dari pondasi dipasang astampang Batu Kali yang dipasang dari pasangan batu yang diikat dengan mortar semen dengan ketebalan sesuai yang tertera pada gambar bestek Pasangan

4. Pas. Batu Kali 1:4

Pondasi batu kali terdiri dari Pasangan Batu kali dengan menggunakan batu kali yang bersih dan keras dengan adukan 1 PC:4 Pasir.

5. Pas. Pas. Lantai Kerja K 100 Pondasi

Setelah setelah pekerjaan galian selesai lantai dasar galian diberi pasir dan dilanjutkan dengan pemasangan lantai kerja dengan material adukan beton 1:3:5 yang dipasang secara merata dengan ketebalan 5 cm.

6. Pek. Timbunan Tanah Bekas Galian

Urugan dilakukan menggunakan timbunan tanah yang tidak mengandung humus dan kotoran untuk menutup kembali rongga penggalian sehingga galian tertutup penuh. setelah rongga ditutup dilakukan pemadatan sehingga pondasi nantinya aman dari gaya guling.

III. PEKERJAAN BETON BERTULANG

1. Pek. Sloof Beton Bertulang SL 15/20

Sloof dibuat dengan terlebih dahulu membuat cetakan mal horizontal ukuran 15 x 20 cm setelah mal selesai dikerjakan maka, dilanjutkan dengan Pembesian tulangan sloof sesuai gambar pembesian

seterusnya dilakukan pengecoran dengan beton yang komposisinya sesuai dengan spesifikasi yang telah ditentukan dan disetujui direksi.

2. Pek. Kolom Balok Beton Bertulang 15/15 Beton

Kolom dibuat dengan terlebih dahulu membuat cetakan mal Vertikal ukuran 15 x 15 cm setelah mal selesai dikerjakan maka, dilanjutkan dengan Pembesian tulangan sloof sesuai gambar pembesian seterusnya dilakukan pengecoran dengan beton yang komposisinya sesuai dengan spesifikasi yang telah ditentukan dan disetujui direksi.

3. Pek. Ring Balok Beton Bertulang 15/15 Beton

Ring dibuat dengan terlebih dahulu membuat cetakan mal Vertikal ukuran 15 x 15 cm setelah mal selesai dikerjakan maka, dilanjutkan dengan Pembesian tulangan sloof sesuai gambar pembesian seterusnya dilakukan pengecoran dengan beton yang komposisinya sesuai dengan spesifikasi yang telah ditentukan dan disetujui direksi.

4. Pek. Plat Lantai T.12 cm

Plat Duiker dibuat dengan terlebih dahulu membuat cetakan mal horizontal setelah mal selesai dikerjakan maka dilanjutkan dengan perakitan besi tulangan plat dan pengecoran dengan beton yang komposisinya sesuai dengan spesifikasi yang telah ditentukan dan disetujui direksi.

IV. PEKERJAAN DINDING

1. Pas. Dinding Bata 1: 4

Untuk Pasangan Batu Bata Bahan yang digunakan adalah adukan mortar semen 1:4 dan Bata dengan kualitas baik dengan pengikat semen merek semen padang atau merek lain yang disetujui direksi, bata dipasang satu persatu dengan berpedoman kepada benang lot sehingga pasangan terlihat rapi.

2. Pekerjaan Plesteran dinding 1:4

Bagian dinding yang telah selesai dipasang batu bata diplaster dengan plesteran menggunakan adukan 1:4 secara rapi dengan memakai mal dan scrap semen.

3. Pasang Terali Jendela

Terali terlebih dahulu dipesan/dibuat pada bengkel terali yang ukurannya disesuaikan dengan ukuran jendela, motif / bentuk disesuaikan dengan Spesifikasi Teknis. Terali yang ukurannya telah sesuai dipasang pada bagian dalam jendela yang diklem dengan baut/ paku

4. Pek. Acian Dinding

Bagian dinding yang sudah diplaster diaci dengan adukan pasta semen dengan Scrap semen secara rata pada seluruh permukaan bidang yang diplaster

3. PEKERJAAN PINTU DAN JENDELA KAYU

1. Pek. Kusen Pintu P1

- f. Pas. Kusen Kayu kls II
- g. Pas. Pintu Panel
- h. Pas. Grendel Tanam 15cm
- i. Pas. Grendel Tanam 30 cm
- j. Pas. Kunci Pintu Peluru

Untuk item a s/d e diatas adalah pekerjaan kusen, Daun Pintu, Jendela dan Ventilasi yang dibuat dari material dari rangka kayu Kls II yang dirakit dengan paku sesuai dengan ukuran yang ada pada pada gambar bestek, setelah siap dipasang kelengkapan Accessories berupa Grendel pintu, kunci dan engsel yang dipasang dengan sekrup.

2Pek. Kusen Kayu jendela Kaca J1

- g. Pas. Kusen Kayu Kls II
- h. Pas. Pintu Panel
- i. Pas. Engsel Pintu
- j. Pas. Kunci Pintu SES
- k. Pas. Kaca Reyband T 5mm
- l. Pek. Pengecatan dengan Cat Minyak

Untuk item a s/d f diatas adalah pekerjaan Kusen, Daun Pintu, dengan material dari rangka kayu Kls II yang dirakit dengan paku sesuai dengan ukuran yang ada pada pada gambar bestek, setelah siap dipasang kelengkapan Accessories berupa handel pintu, kunci dan engsel yang dipasang dengan baut sekrup .

4. PEKERJAAN LANTAI

5. Pek. Urugan Tanah Peninggi Lantai

Bagian dasar dari lantai ditimbun dengan tanah urug yang tidak mengandung humus dan sampah organik lainnya yang kemudian disiram dan dipadatkan dengan stamper.

6. Pek. Urugan Pasir T 10 cm

Setelah urugan dasar selesai selanjutnya diberi urugan pasir secara merata dengan ketebalan 10 cm yang kemudian disiram sambil dipadatkan dengan Stamper.

7. Pek. Cor Beton Tumbuk Lantai Beton 1:3:5

Selanjutnya lantai dibuat dari beton tumbuk dengan komposisi adukan 1:3:5 dengan tebal 7 cm permukaan dilot sesuai dengan level yang ada pada bestek dan permukaan dibuat sedemikian rata dan benar – benar waterpass. Setelah dicor lantai diaci sesuai dengan spesifikasi yang diberikan

8. Pasang Keramik 40 x 40

Dinding pada ruang Toilet dipasang keramik ukuran 25x40cm dengan motif sesuai arahan direksi, yang diikat dengan adukan semen. Adapun pemasangan harus rapi, levelling permukaan rata dan waterpass

5. PEKERJAAN PENGECATAN

6. Pek. Cat Dinding dan Lesplank dengan Cat Tembok

Dinding bagian dalam dan bagian luar dicat dengan cat Tembok dengan terlebih dahulu membersihkan bidang tembok yang akan dilakukan pengecatan jika terdapat bagian dinding yang berongga atau retak terlebih dahulu didempul dengan dempul tembok kemudian diampas dan dibersihkan untuk selanjutnya dicat.

7. Pek. Cat Plafond dengan Cat Tembok

Bagian Plafond di-cat dengan cat tembok memakai kuas Rol dengan terlebih dahulu didempul dengan dempul kayu setelah kering diampas dan dibersihkan untuk selanjutnya dicat dengan Tembok

Pas Kuda-kuda Baja C.75.75

Pek. Pipa Galvani

Pas. Atap Seng

5. PEKERJAAN PEMASANGAN FOLDING GATE

- a. Langkah yang pertama adalah memasang tiang kanan dan kiri terlebih dahulu. Pemasangan tiang ini harus dipastikan agar tidak miring dan sesuai lokasinya. Jika tiang ini miring maka akan menyebabkan pintu akan tidak bisa dipasang nantinya.
- b. Setelah tiang terpasang, langkah kedua adalah memasang rel yang berada diposisi bawah yang kemudian dirapatkan dengan menggunakan lengan swing.
- c. Langkah selanjutnya setelah rel terpasang adalah memasang balok atas yang berfungsi sebagai tempat berpegangannya pintu folding gate ini.
- d. Selanjutnya kita harus membuka bagian lengan swing dan tibalah saatnya kita memasukkan pintu melewati lengan swing tersebut, setelah pintu masuk semuanya, maka pintu harus diletakkan dibagian tengah dan kemudian posisinya dilebarkan.
- e. Langkah terakhir adalah menutup bagian lengan swing dan kemudian pengelasan dilakukan pada pintu untuk menyambungkannya ke kusen.

Dalam memasan pintu folding gate ini sudah seharusnya kita memakai jasa profesional. Jasa profesional ini biasanya sudah menawarkan paket pintu folding gate beserta pemasangannya. Hal ini dikarenakan, dalam pemasangan pintu folding gate kita memerlukan tahap pengelasan untuk membuat pintu agar dapat menempel dengan sempurna, oleh karena itu, kita tidak bisa memasangnya sendiri melainkan harus dengan bantuan tukang.

C. PEKERJAAN TAMAN

1. Galian Tanah Kanstin

- 2 Cor Beton 1 : 2 : 3 Kanstin Beton
- 3 Galian Tanah Pas Batu Bata 1 : 4
- 4 Pas Bata Spesi 1 : 4
- 5 Plasteran Batu Bata 1 : 4
- 6 Aferking Beton
- 7 Cemara Mini + Tanaman Hias
- 8 Tanah Humus Di datangkan
- 9 Timbunan Sirtu
- 10 Cor Beton 1 ; 2 : 3
- 11 Pas. Gril Beton Besi Siku 50.50.5 Dia 16
- 12 Mengecat Dinding Dengan Cat Tembok
- 13 Penganntian Nama Plank Kantor
- 14 Pasang Lampu Sorot Taman Lengkap + Acesoris

Metoda pelaksanaan fisik pada pekerjaan Taman sama dengan pekerjaan pos satpam dan rumah genset kecuali Penggantian Nama Plank Kantor, Pemasangan Kamera mini, Tanah Humus, Pas. Gril Beton Besi Siku dan Pas Lampu Sorot Taman yang mana semuanya dibeli ditempat yang disediakan. Pemasangan /peruntukan pada lokasi taman disesuaikan dengan Spesifikasi Teknis dan gambar

Demikianlah rangkaian metode pelaksanaan ini kami buat walaupun sesederhana mungkin, namun kami akan berusaha memberikan produk yang terbaik untuk dinas KearsipanKabupaten pasaman Barat dan berpedoman kepada spesifikasi yang ada didalam dokumen kontrak .

Talu, 26 April 2017

CV. JASUBA MITRA PRIMA

AFRIMAN
Wakil Direktur



CV. JASUBA MITRA PRIMA

Jorong Paraman Nagari Sinuruik Kec. Talamau Kab. Pasaman Barat

SURAT PERNYATAAN MENYETUJUI SPESIFIKASI TEKNIS

Saya yang bertandatangan dibawah ini :

Nama : **AFRIMAN**

Jabatan : Wakil Direktur

Alamat : Jorong Paraman Nagari Sinuruik Kec. Talamau Kab. Pasaman Barat

Dengan ini menyatakan menyetujui spesifikasi teknis yang diberikan PPK Dinas Kearsipan untuk melaksanakan paket pekerjaan **LANJUTAN PEMBANGUNAN GEDUNG KANTOR DAN LANDSCAPE** dengan Pagu dana Rp. 113.700.000,-

Demikianlah surat pernyataan ini saya buat untuk dapat dipergunakan seperlunya. Terima kasih

Penawar:
CV. JASUBA MITRA PRIMA

AFRIMAN
Wakil Direktur



SURAT PERNYATAAN MINAT
UNTUK MENGIKUTI PENGADAAN BARANG DAN JASA

Yang bertanda Tangan dibawah ini

Nama : **AFRIMAN**
Jabatan : **Wakil Direktur**
Bertindak untuk dan atas Nama : **CV. JASUBA MITRA PRIMA**

Alamat : *Jorong Paraman Nagari Sinuruik Kec.Talamau Kab. Pasaman Barat*
HP : -
Email : -----

Menyatakan dengan sebenarnya bahwa setelah mengetahui pengadaan Barang dan Jasa, Maka dengan ini saya berminat untuk mengikuti proses Pengadaan Barang dan Jasa Pekerjaan LANJUTAN PEMBANGUNAN GEDUNG KANTOR DAN LANDSCAPE sampai selesai
Demikianlah pernyataan ini kami buat dengan penuh kesadaran dan rasa tanggung jawab.

Talu, 09 Mei 2017

CV. JASUBA MITRA PRIMA

AFRIMAN
Wakil Direktur



FAKTA INTEGRITAS

Yang bertanda Tangan dibawah ini

Nama : **AFRIMAN**
Jabatan : **Wakil Direktur**
Bertindak untuk dan atas Nama : **CV. JASUBA MITRA PRIMA**

Alamat : **Jorong Paraman Nagari Sinuruik Kec.Talamau Kab.
Pasaman Barat**

HP : **-**
Email : **-----**

Saya yang bertanda tangan di bawah ini, dalam rangka Pengadaan Barang dan Jasa dengan ini menyatakan bahwa saya :

1. Tidak akan melakukan praktek korupsi, kolusi, dan Nopotisme (KKN).
2. Akan Melaporkan Kepada APIP Dinas yang bersangkutan dan atau LKPP apabila mengetahui ada indikasi KKN dalam Proses Pengadaan ini.
3. Akan melaksanakan proses pengadaan secara bersih, transparan, dan profesional untuk memberikan hasil kerja terbaik sesuai ketentuan peraturan perundang-undangan.
4. Apabila melanggar hal-hal yang menyatakan dalam FAKTA INTEGRITAS ini, bersedia menerima sanksi administrasi, menerima sanksi pencatuman dalam daftar Hitam, digugat secara perdata dan/atau dilaporkan secara pidana.

Demikianlah Fakta Integritas ini kami buat dengan penuh kesadaran dan rasa tanggung jawab.

Talu, 09 Mei 2017

Penawar

CV. JASUBA MITRA PRIMA



AFRIMAN

Wakil Direktur



A. Data Administrasi

1. Umum

2.	Nama	: CV. JASUBA MITRA PRIMA
3.	Status CV	: <input checked="" type="checkbox"/> Pusat <input type="checkbox"/> Cabang
	Alamat Kantor	: Jorong Paraman Nagari Sinuruik Kec.Talamau Kab. Pasaman Barat
	E-Mail	: -----

B LANDASAN HUKUM PENDIRIAN PERUSAHAAN

1.	Akta Pendirian	
	a. Nomor Akta	: 98/
	b. Tanggal	: 27 Januari 2006
	c. Nama Notaris	: H. RUSTIM AFANDISH
2.	Akta Perubahan Terakhir	
	a. Nomor Akta	: 601/
	b. Tanggal	: 22 April 2014
	c. Nama Notaris	: KASNEL ANDI RANOF,SH,M.Kn

C. PENGURUS BADAN USAHA

	NAMA	NOMOR KARTU TANDA PENDUDUK	JABATAN DALAM PERUSAHAAN
1.	KASMAN	1312041010690001	Direktur
2.	AFRIMAN	1312030802770002	Persero Komanditer

D IZIN USAHA

1.	Nomor SIUJK	: 1-006914-1312-2-00078
	Masa berlaku	: 17 April 2017
	Sumber izin usaha	: Pemerintah Kabupaten Pasaman Barat
2.	Nomor SIUP	: 03.17/050/SIUP-K/BPMP2T/CV/2015
	Masa berlaku	: 23 November 2020
	Sumber izin usaha	: Pemerintah Kabupaten Pasaman Barat
3.	Nomor SITU/IZIN GANGGUAN	: 503/618/IG/BPMP2T/2014
	Masa berlaku	: 08 April 2019
	Sumber izin usaha	: Pemerintah Kabupaten Pasaman Barat
4.	Nomor TDP	: 03.17.3.46.00042
	Masa berlaku	: 23 November 2020
	Sumber izin usaha	: Pemerintah Kabupaten Pasaman Barat
5.	Nomor SERTIFIKAT SBU	: 0-1312-06-0166-1-03-006914
	Masa berlaku	: 16 Februari 2020
	Sumber izin usaha	: LPJK Provinsi SUMBAR

E. DATA KEUANGAN

1. SUSUNAN SAHAM PERSERO

CV. JASUBA MITRA PRIMA

NO	NAMA	NOMOR KTP	ALAMAT	PERSENTASE
1.	KASMAN	1312041010690001	Jorong Paraman Nagari Sinuruik Kec.Talamau Kab. Pasaman Barat	80%
2.	AFRIMAN	1312030802770002	Jorong Paraman Nagari Sinuruik Kec.Talamau Kab. Pasaman Barat	20%

F. PAJAK

1. Nomor Pokok Wajib Pajak : 02.514.303.3-202.000

2. Bukti Pelunasan Pajak Tahunan
Nomor/Tanggal

: Terlampir

Ms/Thn Pajak : 2016

G. DATA PERSONALIA

1. Tenaga Ahli/Teknis yang di perlukan

NO	NAMA PERSONIL	JABATAN	PENGALAMAN KERJA	PENDIDIKAN	SERTIFIKAT IJAZAH
1	2				8
1	Ir. SUTRISNO	Tenaga Teknis	10	SI T.SIPIL	SKA
2	YOREZA RIYANDITO,ST	Tenaga Pelaksana	3	SI T.SIPIL	
3	LELI SUMARTI	Administrasi	5	SMU	

H. DATA PERALATAN/PERLENGKAPAN

NO	NAMA ALAT	KAPASITAS	JUMLAH ALAT	KETERANGAN
1	2	3	4	5
1	Genset		1 Buah	Milik
2	Water Pump	3"	1 Buah	Milik
3	Molen	350 lter	1 Buah	Milik

I. DATA PENGALAMAN PERUSAHAAN

NO	NAMA PEKERJAAN	BIDANG/SUB BIDANG PEKERJAAN		LOKASI	PEMBERI TUGAS PENGGUNA JASA		KONTRAK			TANGGAL SELESAI	
		NAMA	ALAMAT		NAMA	ALAMAT	NOMOR TANGGAL	NILAI (Rp)	KONTRAK	MENURUT BAP SERAH TERIMA	
1	2	3	4	5	6	7	8	9	10		

J. DATA PEKERJAAN YANG SEDANG DILAKSANAKAN

NO	NAMA PAKET PEKERJAAN	BIDANG/SUB BIDANG PEKERJAAN		LOKASI	PEMBERI TUGAS PENGGUNA JASA		KONTRAK			PROSES TERAKHIR	
		NAMA	ALAMAT		NAMA	ALAMAT	NOMOR TANGGAL	NILAI (Rp)	KONTRAK	PRESTASI KERJA (%)	
1	2	3	4	5	6	7	8	9	10		

K. MODAL KERJA

Surat Dukungan dari Bank

Nomor :
Tanggal :
Nama Bank :
Nilai :

Demikian pernyataan ini kami buat dengan sebenarnya dan penuh rasa tanggung jawab, Jika dikemudian hari ditemui bahwa data/dokumen yang kami sampaikan tidak benar dan ada pemalsuan, Maka kami bersedia dikenakan sanksi administrasi yaitu dimasukkan dalam daftar hitam perusahaan dalam jangka waktu selama 2 (dua) tahun dan pidana sesuai ketentuan peraturan perundang-undangan yang berlaku.

Talu, 09 Mei 2017

Penawar

CV. JASUBA MITRA PRIMA



AFRIMAN

Wakil Direktur



DAFTAR PERSONIL INTI UNTUK PELAKSANAAN PEKERJAAN INI

NO	NAMA	PENDIDIKAN	JABATAN DALAM PROYEK	PENGALAMAN	KET
1	2	3	4	5	6
1	Ir. SUTRISNO	S1 T.SIPIL	Tenaga Teknis	10	SKA
2	YOREZA RIYANDITO,ST	S1 T.SIPIL	Tenaga Pelaksana	3	-
3	LELI SUMARTI	SMU	Administrasi	5	-

Talu, 09 Mei 2017

Penawar

CV. JASUBA MITRA PRIMA

AFRIMAN
 Wakil Direktur



DAFTAR PERALATAN YANG DIGUNAKAN UNTUK PELAKSANAAN PEKERJAAN INI

NO	JENIS PERALATAN PERLENGKAPAN	JUMLAH ALAT	TAHUN PEMBUATAN	UKURAN KAPASITAS	MEREK DAN TYPE	KONDISI BAIK ATAU RUSAK	LOKASI SEKARANG	STATUS KEPEMILIKAN
		3	4	5	6	7	8	9
1	Genset	1 Buah				Baik		Milik
2	Water Pump	1 Buah		3"		Baik		Milik
3	Molen	1 Buah		350 ltr		Baik		Milik

Talu, 09 Mei 2017

Penawar

CV. JASUBA MITRA PRIMA

 AFRIMAN
 Wakil Direktur



PT. Kembar Karya Konstruksi

KONTRAKTOR LEVERANSIR - PERDAGANGAN UMUM

Lintang Selatan - Simpang Ampek - Kec. Pasaman Kab Pasaman Barat.HP. 081266322599

SURAT DUKUNGAN PERALATAN

Nomor : 033/KKK/06-2017

Yang bertanda tangan di bawah ini :

1. Nama : **INDRA DICKY SAPUTRA**
Jabatan : **DIREKTUR UTAMA**
Perusahaan : **PT.KEMBAR KARYA KONSTRUKSI**
Alamat : **Jalan Sudirman,Gang Gardu Jorong Simpang Empat Nagari Lingkuang Aua
Kec.Pasaman Kab.Pasaman Barat**

Telepon / Fak :

Selanjutnya disebut sebagai **PIHAK PERTAMA**

2. Nama : **AFRIMAN**
Jabatan : **WAKIL DIREKTUR**
Perusahaan : **CV.JASUBA MITRA PRIMA**
Alamat : **Jorong Paraman Nagari Sinuruik Kec. Talamau Kab. Pasaman Barat**

Selanjutnya disebut sebagai **PIHAK KEDUA**

PIHAK PERTAMA akan menyewakan sistem jangka panjang peralatan (Dukungan Peralatan) apabila **PIHAK KEDUA** ditunjuk sebagai pemenang lelang pada kegiatan / pekerjaan yang ada di lingkungan Pemerintah maupun Swasta yang berada di wilayah Kabupaten Pasaman Barat Tahun Anggaran 2017

Jenis peralatan yang di sewakan :

No	Jenis Alat	Jumlah Alat	Kapasitas	Tahun	Kondisi	Lokasi
1	Concrete Mixer/Molen	2	0,6-1 M3	2013	Baik	Sungai Aua
2	Dump Truck	2	4-10 Ton	2016	Baik	Sungai Aua
3	Genset	1	2 Inchi	2015	Baik	Sungai Aua
4	Pompa Air	1	-	2013	Baik	Sungai Aua
5	Concrete Vibrator	1	10 hp	2013	Baik	Sungai aua
6	Water Pass/Theodolite	1	-	2015	Baik	Sungai Aua
7	Vibratory Roller 5-8 Ton	1	7,1 Ton	2012	Baik	Sungai Aua
8	Scaffolding	50 Set	-	2014	Baik	Sungai Aur
9	Stamper	1	-	2012	Baik	Sungai Aur

Dengan ketentuan sebagai berikut :

1. Pihak I (Pertama) akan menyewakan sistem jangka Panjang Peralatan apabila Pihak II (Kedua) ditunjuk sebagai pemenang lelang pada Kegiatan / Pekerjaan yang ada di lingkungan Pemerintah maupun Swasta yang berada di wilayah Kab. Pasaman Barat.
2. Pihak II akan segera menyelesaikan administrasi dan keuangan kepada Pihak I (Pertama) apabila ditunjuk sebagai pemenang lelang setelah menerima SPMK (Surat Perintah Mulai Kerja) dari pengguna barang / jasa
3. Dukungan Alat ini berlaku sampai akhir tahun anggaran 2017

Demikianlah Surat Dukungan ini dibuat untuk dapat dipergunakan sebagaimana mestinya.

Simpang Empat, 20 Juni 2017

PIHAK KEDUA



INDRA DICKY SAPUTRA

Direktur Utama

**TURUNAN
GROSSE**

AKTA

Tgl. 27 Januari 2006

No. 98



**NOTARIS
DAN
PEJABAT PEMBUAT AKTA TANAH
(P P A T)**

KABUPATEN PASAMAN BARAT

H. RUSTIM AFANDI, SH

PERSEROAN KOMANDITER DIBAWAH FIRMA
"C.V. JASIBA MITRA PRIMA"

Jl. Lintang Selatan No. 398 (Depan Hotel Mandala)
Simpang Empat - Kab. Pasaman Barat
Telp : 0753 - 466208. Fax : 0753 - 466210

PERSEROAN KOMANDITER DIBAWAH FIRMA

" C.V. JASUBA MITRA PRIMA "

Nomor : 98-



Pada hari ini Jum'at, tanggal dua puluh bulan Januari tahun dua ribu enam (27-01-2006), pukul 11.00 WIB (sebelas Waktu Indonesia Bagian Barat) ;

Berhadapan dengan saya, **Haji RUSTIM AFANDI**, Sarjana Hukum, Notaris Kabupaten Pasaman Barat di Simpang Empat dengan hadirnya saksi-saksi yang saya, Notaris kenal dan akan disebutkan dalam akhir akta ini :

Tuan **KASMAN**, , Warga Negara Indonesia, lahir di Sinurut tanggal 10-10-1968, pekerjaan wiraswasta, bertempat tinggal di Kabupaten Pasaman Barat, Kecamatan Talamau, Kenagarian Sinurut,

- menurut keterangannya dalam hal ini bertindak :

- a. untuk diri sendiri ;
- b. sebagai kuasa lisan dari dan oleh karena itu untuk dan dengan menanggung, membela dan mementingkan kepentingan :

M. Nona **KURNIA EKA PUTRI**, Warga Negara Indonesia, pekerjaan wiraswasta, bertempat tinggal di Kabupaten Pasaman Barat, Kecamatan Talamau, Nagari Sinurut,

- Penghadap telah saya, Notaris, kenal ;
- Penghadap yang bertindak sebagaimana tersebut menerangkan dengan ini mendirikan suatu perseroan komanditer dibawah firma dengan memakai syarat-syarat dan peraturan-peraturan sebagai berikut :





- seluas-luasnya ; -----
7. Menjalankan usaha sebagai konsultan ^{sebagai} dalam arti kata yang seluas-luasnya ; -----
8. Mendirikan serta menjalankan usaha dalam bidang biro instalasi listrik, air leding, telepon serta alat-alat komunikasi lainnya, dalam arti kata yang seluas-luasnya ; -----
9. Bergerak dan berusaha dalam bidang pertanian, kehutanan, perkebunan, peternakan, kelautan, pertambangan dan perikanan, termasuk juga pembukaan lahan-lahan pertanian, pembibitan, pembenihan dan penyemaian dalam arti kata yang seluas-luasnya ; -----
10. Mendirikan serta menjalankan industri dalam arti kata yang seluas-luasnya ; -----
11. Mendirikan serta menjalankan usaha dalam bidang transportasi (pengangkutan) dalam arti kata yang seluas-luasnya ; -----
12. Mendirikan serta menjalankan usaha dalam bidang perhotelan, restoran dan catering dalam arti kata yang seluas-luasnya ; -----
13. Menjalankan usaha sebagai dealer resmi serta jual beli kendaraan bermotor untuk berbagai macam, jenis dan merek ; -----
14. Mendirikan serta menjalankan usaha dalam bidang perbengkelan baik mekanikal maupun elektrikal, dalam arti kata yang seluas-luasnya ; -----
15. Mendirikan serta menjalankan usaha dalam bidang -----



19. Menjalankan usaha dalam bidang perbengkelan, perindustrian, pengangkutan/ekspedisi tangan ; -----

- dan mengerjakan segala sesuatu yang baik langsung maupun tidak langsung berhubungan dengan tujuan tersebut diatas satu dan lainnya dalam arti kata yang seluas-luasnya asal saja tidak bertentangan dengan undang-undang ketertiban umum dan tata susila ; -----

Pasal 3 -----

- Perseroan ini dimulai pada waktu akta ini ditandatangani dan didirikan untuk waktu yang lamanya tidak ditentukan ; -----

- Masing-masing pesero sewaktu-waktu berhak mengundurkan diri dari perseroan, asal saja memberitahukan kehendaknya itu dengan surat kepada para pesero lainnya, tiga bulan sebelumnya ; -----

- Dalam kejadian demikian maka perseroan dibubarkan akan tetapi pesero lainnya berhak untuk mengoper semua kekayaan dan hutang perseroan dan meneruskan usahanya tersebut dengan memakai nama yang sama, dengan kewajiban untuk membayar bagian dalam perseroan dari pesero yang mengundurkan diri dengan tunai kepadanya dalam tempo 3 (tiga) bulan, terhitung dari dan menurut keadaan pada hari dan tanggal dibubarkannya perseroan ; -----

Pasal 4 -----

- Modal perseroan tidak tertentu besarnya, dan sewaktu waktu akan ternyata dari buku-buku perseroan, demikian -----

pula bagian dalam modal dari masing-masing pesero ; -----
- Tiap-tiap tambahan penyeteroran dalam modal oleh para ----
pesero dilakukan atas permufakatan mereka bersama, dan ----
dimasukan dalam kredit dalam buku-buku perseroan, untuk ----
penyeteroran-penyeteroran ini diberikan tanda pembayaran -----
sebagai bukti yang untuk sahnyanya harus ditandatangani -----
oleh pesero pengurus ; -----

- Selain modal, pesero Tuan KASMAN juga memberikan ----
tenaga, kecakapan, dan waktu pada perseroan ; -----

----- Pasal 5 -----

- Pesero Tuan KASMAN adalah pesero pengurus yang ----
bertanggung jawab penuh dengan sebutan sebagai DIREKTUR ; -----

- Pesero Nona KURNIA EKA PUTRI adalah PESERO KOMANDITER,
yang hanya turut bertanggung jawab hingga jumlah pemasukan
dalam modal perseroan ; -----

----- Pasal 6 -----

- Pesero pengurus berhak mewakili perseroan didalam dan --
diluar pengadilan dan karenanya berhak untuk -----
menandatangani atas nama perseroan, mengikat perseroan ----
pada pihak lain atau pihak lain pada perseroan, serta ----
menjalankan segala tindakan, baik yang mengenai pengurusan
maupun yang mengenai pemilikan, akan tetapi dengan -----
pembatasan, bahwa untuk : -----

a. - Meminjam atau meminjamkan uang atas nama perseroan --
(dalam hal ini tidak termasuk pengambilan uang dari -
kredit yang telah dibuka) ; -----

b. - Mengikat perseroan sebagai penanggung/penjamin ; -----

Meubeller (pertukangan), kerajinan tangan, konveksi -----
dalam arti kata yang seluas-luasnya ; -----

16. Mendirikan serta menjalankan usaha dalam bidang jasa -----
dalam arti kata yang seluas-luasnya, kecuali jasa -----
hukum dan perpajakan, antara lain dengan menjalankan -----
usaha : -----

* Pembayaran Pajak, Mutasi, Balik Nama Kepemilikan dan -----
atau segala bentuk surat/dokumen kelengkapan kenda- -----
raan bermotor untuk berbagai macam dan jenis, serta -----
uji petik kendaraan bermotor roda empat atau lebih -----
dalam Wilayah Propinsi Sumatera Barat ; -----

* Jasa Pelayanan Kesehatan (pendirian Poliklinik, -----
Laboratorium dan Apotik) ; -----

* Jasa telekomunikasi antara lain : -----

[- pendirian Warung Telekomunikasi (WARTEL) ; -----

[- penyediaan berbagai jenis alat-alat telekomunikasi -----
dan aksesorisnya ; -----

* Penyetoran premi asuransi Jaminan Sosial Tenaga -----
Kerja (JAMSOSTEK) ; -----

* Pembayaran dan penyetoran biaya beban rekening, -----
listrik, telepon dan air bersih ; -----

* Pengurusan Hak Atas Tanah ; -----

* Pengurusan Surat Izin Mengemudi (SIM) secara -----
kolektif ; -----

17. Menjalankan usaha dalam bidang pengadaan obat-obatan ;

18. Menjalankan usaha dalam bidang perbaikan dan pengadaan -----
komputer dan peralatannya (aksesoris) ; -----

----- Pasal 1 -----

Perseroan ini dinamakan " C.V. JASUBA MITRA PRIMA ", yang berkedudukan dan berkantor pusat di Kabupaten Pasaman Barat, Kecamatan Talamau, Kenagarian Sinurut, Jorong Benteng, serta dengan cabang-cabangnya ditempat lain yang dianggap perlu ; -----

----- Pasal 2 -----

Maksud dan tujuan perseroan ini ialah : -----

1. Mendirikan pabrik pepercone ; -----
2. Berdagang secara umum, termasuk pula import, eksport, dan perdagangan antar pulau, baik untuk perhitungan sendiri maupun secara komisi atas perhitungan pihak lain ; -----
3. Menegang keagenan/perwakilan dari perusahaan-perusahaan lain, baik didalam maupun diluar negeri kecuali keagenan/perwakilan perusahaan perjalanan ; -----
4. Menjalankan usaha sebagai leveransir, grosir dan distributor serta supplier berbagai macam/jenis bahan dan barang, antara lain mendirikan Pangkalan dan/atau Agen Minyak Tanah ; -----
5. Berusaha dalam bidang percetakan, penerbitan, penjilidan dan cartonage serta offset ; -----
6. Mendirikan serta menjalankan usaha dalam bidang pemborongan/kontraktor bangunan-bangunan, gedung, jalan, jembatan, irigasi/pengairan, pembuatan dam-dam, dermaga serta pekerjaan-pekerjaan lainnya dalam lapangan pembangunan dalam arti kata yang -----



c. - Membeli, menjual atau dengan alasan lain mendapat atau melepaskan hak atas barang-barang bergerak, termasuk rumah-rumah dan hak-hak atas tanah serta perusahaan-perusahaan ; -----

d. - Menggadaikan atau memberatkan barang-barang kekayaan Perseroan ; -----

- haruslah mendapat persetujuan tertulis terlebih dahulu dari dan/atau dibantu oleh pesero lainnya ; -----

- Pesero pengurus dengan tidak mengurangi tanggung jawab berhak pula mengangkat seorang atau lebih sebagai kuasa untuk mewakili perseroan dan memberikan dengan tertulis kekuasaan-kekuasaan yang dianggap perlu ; -----

----- Pasal 7 -----

- Pesero komanditer setiap waktu kerja berhak memasuki bangunan-bangunan, halaman-halaman dan tempat-tempat lain yang digunakan dan/atau dikuasai oleh perseroan dan berhak memeriksa dan mencocokkan keadaan uang kas dan lain sebagainya serta mengetahui segala tindakan yang telah dijalankan dan pesero pengurus diwajibkan memberi penjelasan tentang hal-hal yang ditanyakan ; -----

----- Pasal 8 -----

- Kepada pesero pengurus dapat diberi gaji yang besarnya ditentukan atas permufakatan para pesero ; -----

- Gaji ini dan pengeluaran-pengeluaran lainnya untuk keperluan perseroan, dimasukan sebagai ongkos dalam buku-buku perseroan ; -----

----- Pasal 9 -----

- Buku-buku perseroan ditutup pada akhir bulan Desember ---
tiap-tiap tahun untuk pertama kali akhir bulan Desember ---
tahun dua ribu enam (2006) ; -----
- Selambat-lambatnya pada akhir bulan Maret tahun -----
berikutnya untuk pertama kali dalam tahun dua ribu tujuh -
(2007), maka dari penutup buku-buku tersebut harus sudah -
dibuat neraca dan perhitungan laba rugi dan untuk sahamnya
harus ditandatangani oleh para pesero ; -----
- Pengesahan neraca dan perhitungan laba rugi tersebut ---
berarti memberikan pelepasan dan pembebasan sepenuhnya ---
kepada pesero pengurus atas segala tindakan-tindakan -----
selama tahun buku yang bersangkutan ; -----
- Pembagian keuntungan harus segera dilakukan setelah ---
neraca dan perhitungan laba rugi tersebut disahkan -----
sedangkan jikalau diderita kerugian maka ini harus segera ---
ditutup dengan jalan mengurangi modal atau -----
menambah penyeteroran ; -----

----- Pasal 10 -----

- Keuntungan-keuntungan yang didapat dan kerugian-kerugian
yang diderita oleh perseroan dibagi antara dua bagian ---
dipikul oleh para pesero masing-masing menurut -----
perbandingan penyeteroran mereka dalam perseroan, akan -----
tetapi dengan ketentuan selanjutnya bahwa pesero -----
komanditer hanya turut bertanggung jawab hingga jumlah ---
pemasukannya dalam modal perseroan ; -----

----- Pasal 11 -----

- Jika salah seorang pesero meninggal dunia maka perseroan



diteruskan oleh pesero lainnya, dengan ahli warisnya, pesero yang meninggal dunia atau mereka yang mendapa terhadap urusan mengenai perseroan ini harus diwakili oleh salah seorang diantara mereka atau oleh seorang lain yang dikuasakan oleh mereka bersama ;

- Jika salah seorang pesero dinyatakan pailit atau ditaruh dibawah perwalian (curatele), maka perseroan dianggap telah dibubarkan sehari sebelumnya dan dijatuhkan dalam hal mana pesero lainnya berhak untuk mengoper semua kekayaan dan hutang dari perseroan dan meneruskan usahanya tersebut dengan memakai nama yang sama dengan kewajiban untuk membayar bagian dalam perseroan, dari pesero yang bersangkutan dengan tunai kepada pengurus atau wakilnya yang sah dalam tempo satu tahun, terhitung dari dan menurut keadaan pada hari dan tanggal dibubarkannya perseroan ;

----- Pasal 12 -----

- Semua perselisihan antara para pesero sebagai akibat dari akta ini akan diputuskan oleh mereka bersama, jikalau mereka tidak memperoleh persetujuan, maka salah seorang diantara mereka berhak meminta kepada Ketua Pengadilan ditempat kedudukan perseroan supaya diangkat Badan Pemisah yang terdiri dari tiga orang ;

- Badan pemisah ini harus memberi keputusan dalam tempo dua bulan, terhitung dari hari pengangkatannya sesudah memberikan pengangkatan kepada dua belah pihak untuk membela kepentingan mereka masing-masing juga tentang

ongkos-ongkos yang harus dipikul masing-masing pihak ;
- Putusan ini mengikat kedua belah pihak dan merupakan
putusan dalam tingkat yang tertinggi ;

----- Pasal 13 -----

- Masing-masing pesero tidak diperbolehkan memindahkan
atau menggadaikan bagiannya dalam perseroan, baik sebagian
maupun seluruhnya pada pihak lain, kecuali dengan
persetujuan dari pesero lainnya, demikian pula untuk
menerima pesero baru, dan selanjutnya dengan ketentuan
bahwa yang dapat diterima dan berhak untuk menjalankan
hak-haknya sebagai pesero dalam perseroan ini hanyalah
Warga Negara Indonesia ;

----- Pasal 14 -----

- Para pesero memilih tentang hal ini dan segala akibatnya
tempat kediaman yang sah dan tidak berubah di Kantor
Panitera Pengadilan Negeri di Lubuk Sikaping ;

- Akta ini diselesaikan pada Pukul 12.00 WIB (dua belas
Waktu Indonesia Bagian Barat) ;

----- DEMIKIANLAH AKTA INI -----

- Dibuat dan dilangsungkan di Simpang Empat pada hari dan
tanggal tersebut diatas dan dihadiri oleh :

1. Tuan ARIS YULIYANTO, Sarjana Agama, lahir pada tanggal
dua puluh tiga bulan Juli tahun seribu sembilan ratus
tujuh puluh tiga (23-07-1973) ;

2. Nona HURIATI RAHMI, lahir pada tanggal tiga bulan Juni
tahun seribu sembilan ratus delapan puluh lima
(03-06-1985) ;

- keduanya karyawan kantor notaris dan bertempat tinggal di Simpang Empat, Kecamatan Pasaman, Kabupaten Pasaman Barat, sebagai saksi-saksi ;

- Akta ini dengan segera setelah saya, Notaris, bacakan kepada penghadap dan saksi-saksi, ditandatangani oleh penghadap, kemudian oleh saksi-saksi dan saya, Notaris ;

- Dibuat dengan tanpa memakai perubahan ;

- Akta aslinya ditandatangani secukupnya ;

- Dikeluarkan sebagai SALINAN ;



Pada hari ini : KAMIS TANGGAL 2 FEBRUARI 2006, Akta ini telah didaftarkan didalam buku regisiter yang telah ditentukan untuk itu di Kepaniteraan Pengadilan Negeri Lubuk Sikaping dibawah Nomor : 31/II/PED.CV/2006/PN.LBS.-

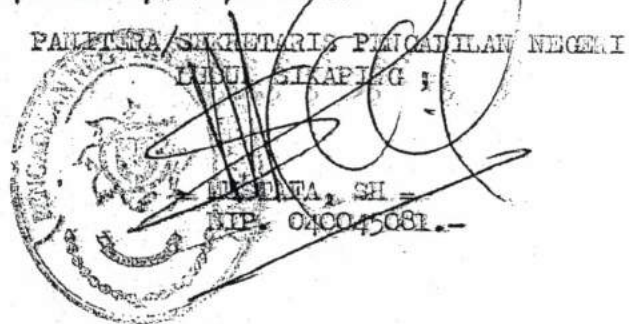



NOTARIS DAN PPAT

WASNEL ANTI RANOE SH, M.Kn

S.A. MENKUMHAM NO. 440 - 0099, AN. 02, D. Tahun 2010
SK KEPALA BADAN PERTANTARAAN NASIONAL RI No. 109/KEP-173/11/2011

Kantor:

Jl. Bas Jendral Sudirman, Lintas Manggolah Simpang IV
Desa Solong Bandarero, Nagari Lingkauang Aua
Kec. Pasaman Kab. Pasaman Barat
Telp. (0753) 65844 - E-Mail: ka.ranoe@yahoo.co.id

SALINAN AKTA

MASUK DAN KELUAR SEBAGAI PESERO
DAN PERUBAHAN ANGGARAN DASAR
PERSEROAN KOMANDITER CV. JUSUBA MITRA
PRIMA

Nomor : 601

Tanggal : 22 April 2014



**MASUK DAN KELUAR SEBAGAI PESERO
DAN PERUBAHAN ANGGARAN DASAR
PERSEROAN KOMANDITER CV. JUSUBA MITRA PRIMA**

Nomor : 601

- Pada hari ini, Selasa, tanggal 22 (dua puluh dua) April, Tahun 2014 (dua ribu empat belas). -----
- Pukul 01.00 WIB (Waktu Indonesia Barat). -----
- Menghadap kepada Saya, **KASNEL ANDI RANOF, Sarjana Hukum, Magister Kenotariatan**, Notaris di Pasaman Barat, dengan dihadiri oleh saksi-saksi yang Saya, Notaris kenal dan nama-namanya akan disebutkan pada bahagian akhir akta ini:-----
- 1. Tuan **KASMAN**, Lahir di Paraman, pada tanggal 10 (sepuluh) Oktober Tahun 1969 (seribu Sembilan ratus enam puluh sembilan) status pekerjaan Karyawan Swasta, bertempat tinggal di Paraman, Desa Sinuruik, Kecamatan Talamau, Kabupaten Pasaman Barat, Pemegang Kartu Tanda Penduduk nomor : 1312041010690001, Warga Negara Indonesia. -----
- 2. Nona **KURNIA EKA PUTRI**, Lahir di Tabing, pada tanggal 07 (tujuh) Januari Tahun 1989 (seribu sembilan ratus delapan puluh sembilan) status pekerjaan Mahasiswa, bertempat tinggal di Lb. Gadang Permai III BlokC/8, Rukun Tetangga 001 Rukun Warga 011, Kelurahan Lubuk Buaya, Kecamatan Koto Tengah, Kota Padang, Kartu Tanda Penduduk nomor : 1371114701890004, Warga Negara Indonesia. -----
Untuk saat ini sedang berada di Pasaman Barat. -----
- 3. Tuan **AFRIMAN**, Lahir di Talu, pada tanggal 08 (delapan) Juli Tahun 1977 (seribu sembilan ratus tujuh puluh tujuh) status pekerjaan Wiraswasta, bertempat tinggal di Padang Durian Hijau, Jorong Padang Durian Hijau, Nagari Lingkuang Aua, Kecamatan Pasaman, Pemegang Kartu Tanda Penduduk nomor : 1312030802770002, Warga Negara Indonesia. -----

1. Bahwa Pesero yang keluar yaitu : Nona **KURNIA EKA PUTRI**, tersebut telah menerima hak bagiannya dalam Perseroan dengan penuh dan cukup, penerimaan mana perlu dibuat tanda bukti-penerimaan (kwitansi) yang secara tersendiri. -----
2. Bahwa Pesero yang keluar maupun Pesero yang masuk dalam Perseroan, satu terhadap yang lain tidak mempunyai tuntutan berupa apapun juga dan satu kepada yang lain saling memberikan pelunasan sepenuhnya. -----
- D. Bahwa terhitung tanggal 22 (dua puluh dua) April tahun 2014 (dua ribu empat belas), Perseroan Komanditer di bawah Firma **CV. JASUBA MITRA PRIMA** tersebut diusahakan dan dijalankan atas tanggungan, resiko serta keuntungan Pesero Pengurus; yaitu : Tuan **KASMAN**, Tuan **AFRIMAN**, dan Nyonya **LIRA PUSPASARI**, masing-masing dan berturut-turut dengan Jabatan sebagai Direktur, Wakil Direktur dan Pesero Komanditer atau Pesero Pasif, dengan segala ketentuan dan hutang-hutang dan beban-beban perseroan yang terjadi sebelum tanggal 22 (dua puluh dua) April tahun 2014 (dua ribu empat belas), menjadi tanggung jawab dan tetap dipikul oleh penghadap Nona **KURNIA EKA PUTRI**, selaku Pesero yang lama dan pesero yang keluar.-----
- E. Maka sehubungan dengan segala sesuatu yang diuraikan di atas para penghadap menchrangkan dengan ini telah sepakat untuk mengadakan perubahan dalam Anggaran Dasar Perseroan, sebagaimana yang dimuat dalam akta tertanggal 27 (dua puluh tujuh) Januari tahun 2006 (dua ribu enam), dibawah nomor : 98 ., yang dibuat oleh H. RUSTIM AFANDI, Sarjana Hukum, Notaris di Pasaman Barat.-----
Sehubungan dengan pergantian dari Perseroan Komanditer di bawah Firma **CV. JASUBA MITRA PRIMA** maka para Pesero telah sepakat untuk merubah anggaran dasar Perseroan sebagai berikut ; -----
Pasal 5 diubah seluruhnya, sehingga untuk selanjutnya berbunyi dan tertulis sebagai berikut ; -----

----- **Pasal 5.** -----

- Pesero Pengurus dapat diberi gaji bulanan yang besarnya akan ditetapkan oleh para Pesero bersama dan dapat dirubah oleh mereka menurut keadaan. -----
- Dalam buku-buku Perseroan gaji-gaji dan pengeluaran-pengeluaran lainnya untuk kepentingan Perseroan akan dicatat sebagai ongkos Perseroan. -----
- F. Syarat-syarat dan peraturan-peraturan lain dari Perseroan yang dimuat dalam akta tertanggal 27 (dua puluh tujuh) Januari tahun 2006 (dua ribu enam), dibawah nomor : 98., yang dibuat oleh H. RUSTIM AFANDI, Sarjana Hukum, Notaris di Pasaman Barat.-----
Yang tidak diubah dengan akta ini, dinyatakan tetap berlaku dan mengikat para Pesero. -----
- G. Mengenai akta ini serta pelaksanaannya, dan segala akibatnya para Pesero memilih tempat tinggal hukum yang tetap dan seumumnya di **Kantor Panitera Pengadilan Negeri Pasaman Barat.** -----

----- **DEMIKIAN AKTA INI** -----

- Dibuat dan diresmikan di Pasaman Barat, pada hari dan tanggal seperti yang tersebut pada bahagian awal akta ini, dengan dihadiri oleh : -----
1. Tuan **SURYA IWAN KURNIAWAN**, Lahir di Jambak pada tanggal 01 (satu) Mei tahun 1988 (seribu sembilan ratus delapan puluh delapan), Status Pekerjaan Karyawan Notaris, bertempat tinggal di Pasaman Barat pada Jalur I Barat, Jorong Jambak, Nagari Lingkuang Aua, Kecamatan Pasaman, Pemegang Kartu Tanda Penduduk nomor: 131210.010588.0001, Warga Negara Indonesia. -----
 2. Nona **MEGA SYAH PUTRI**, Lahir di Plasma III, pada tanggal 23 (dua puluh tiga) Oktober tahun 1993 (seribu sembilan ratus sembilan puluh tiga), Status Pekerjaan Karyawan Notaris, bertempat tinggal di Plasma Tiga Jalur Delapan, Jorong Bukik Nilam, Nagari Aua Kuniang, Kecamatan Pasaman, Kabupaten Pasaman Barat, Penduduk Nomor : 1312036310930003.-----
Keduanya sebagai saksi-saksi. -----

- Segera setelah akta ini saya, Notaris bacakan kepada para penghadap dan saksi – saksi, dan para penghadap membubuhkan sidik ibu jari kanannya pada lembaran tersendiri dihadap saya, Notaris yang dilekatkan pada minuta akta ini, maka seketika itu juga akta ini di tandatangani oleh para penghadap, saksi – saksi dan saya Notaris.
- Dilangsungkan dengan, satu perubahan.-----
- Minuta akta ini telah ditandatangani dengan sempurna. ---
- Diberikan sebagai salinan yang sama bunyinya. -----

Notaris di Pasaman Barat



KASNEL ANDI RANOF, S.H, M.Kn

Perseroan ini diurus dan dipimpin oleh pesero pengurus, Yaitu : Tuan

KASMAN, sebagai Direktur, Tuan **AFRIMAN**, sebagai Wakil Direktur dan Nyonya **LIRA PUSPASARI** sebagai **Pesero Pasif** atau **Pesero Komanditer**.

- Yang berhak mewakili perseroan terhadap pihak luar adalah **Direktur** dan **Wakil Direktur**.

- **Direktur** dan/Atau **Wakil Direktur** selaku pesero pengurus bertanggung jawab dan berhak untuk menandatangani surat atas nama perseroan, mengikat perseroan, mewakili perseroan didalam maupun diluar pengadilan baik mengenai tindakan-tindakan tentang pemilikan (daden van eigendom en van beschikking), maupun tindakan-tindakan pengurus (daden van beer), sedangkan untuk melakukan tindakan-tindakan :

- a. Meminjam atau meminjamkan uang guna kepentingan perseroan ;
- b. Mempertanggungkan atau meminjamkan barang-barang milik perseroan ;
- c. Memindahtangankan atau mengoperkan barang-barang tidak bergerak serta barang-barang bergerak milik perseroan;
- d. Mengikat perseroan sebagai penanggung (borg atau avalist) dengan pihak ketiga ;
- e. Membuat perubahan atas akta ini.

Harus mendapat persetujuan dari pesero komanditer :

- **Pesero Komanditer** Nona **LIRA PUSPASARI**, sewaktu-waktu berhak melihat semua buku-buku dan surat-surat perseroan dan pesero pengurus wajib memberikan keterangan-keterangan tentang perseroan yang dikehendaki oleh pesero komanditer.

- **Direktur** dan **Wakil Direktur** berhak mengangkat seorang atau beberapa orang kuasa dengan memberikan kepadanya (mereka) kekuasaan atau kekuasaan yang dianggap perlu dengan surat kuasa.

- Pekerjaan-pekerjaan untuk mengurus dan menjalankan Perseroan diatur dan dibagi oleh Pesero Pengurus secara musyawarah.

Nyonya **LIRA PUSPASARI**, Lahir di Padang, pada tanggal 22 (dua puluh dua) April Tahun 1980 (seribu sembilan ratus delapan puluh) status pekerjaan Mengurus rumah Tangga, bertempat tinggal di Padang Durian Hijau, Desa Lingkuang Aua, Kecamatan Pasaman, Pemegang Kartu Tanda Penduduk nomor : 1312036204800001, Warga Negara Indonesia. -----

- Para penghadap telah Saya, Notaris kenal. -----

- Para penghadap menerangkan terlebih dahulu : -----

A. Bahwa Tuan **KASMAN**, bersama-sama dengan Nona **KURNIA EKA PUTRIB**, telah mendirikan Perseroan Komanditer di bawah Firma **CV. JASUBA MITRA PRIMA**, berkedudukan di **Jorong Benteng, Nagari Sinurut, Kecamatan Talamau, Kabupaten Pasaman Barat**, yang anggaran dasarnya dibuat oleh dan dihadapan H. RUSTIM AFANDI, Sarjan Hukum, Notaris di Pasaman Barat saat itu, tertanggal 27 (dua puluh tujuh) Januari tahun 2006 (dua ribu enam), dibawah nomor : 98 , Anggaran Dasar mana telah didaftarkan pada Kepaniteraan Pengadilan Negeri Lubuk Sikaping, tertanggal 2 (dua) Februari tahun 2006 (dua ribu enam) dibawah nomor : 31/II/PEN.CV/2006/PN.LBS. (Selanjutnya dalam Akta ini secara singkat disebut **Perseroan**) . -----

B. Bahwa terhitung semenjak tanggal 22 (dua puluh dua) April tahun 2014 (dua ribu empat belas), Tuan **AFRIMAN** dan Nyonya **LIRA PUSPASARI**, telah masuk sebagai Pesero dari Perseroan Komanditer Dibawah Firma **CV. JASUBA MITRA PRIMA**, (untuk selanjutnya disebut juga Pesero yang Masuk). -----

C. Bahwa terhitung semenjak tanggal 22 (dua puluh dua) April tahun 2014 (dua ribu empat belas), Nona **KURNIA EKA PUTRI** menyatakan keluar dari Perseroan, sedemikian mengundurkan diri dari Pesero Pengurus dengan Jabatan Pesero Direktris dan Komanditer, dari Perseroan Komanditer **CV. JASUBA MITRA PRIMA**, (untuk selanjutnya disebut juga Pesero yang Keluar). -----
Pengeluaran ini dilakukan dengan ketentuan-ketentuan sebagai berikut : -----

PROVINSI SUMATERA BARAT
KABUPATEN PASAMAN BARAT

NIK : 1312041010690001

Name : KASMAN
Tempat/Tgl Lahir : PASAMAN, 10-10-1969
Jenis Kelamin : LAKHLAKI Gol Darah : -
Alamat : PARAMAN
RT/RW : -/-
Kel/Desa : SINURUK
Kecamatan : TALAMAU
Agama : ISLAM
Status Perkawinan: KAWIN
Pekerjaan : KARYAWAN SWASTA
Kewarganegaraan: WNI
Berlaku Hingga : 10-10-2017



PASAMAN BARAT
02/09/2013

A handwritten signature in black ink, appearing to be a stylized name, located below the official stamp.



**KEMENTERIAN KEUANGAN REPUBLIK INDONESIA
DIREKTORAT JENDERAL PAJAK
KANTOR WILAYAH SUMATERA BARAT DAN JAMBI
KANTOR PELAYANAN PAJAK PRATAMA BUKIT TINGGI**

SURAT PENCABUTAN SURAT PENGUKUHAN PENGUSAHA KENA PAJAK

Nomor : PEM-10095/WPJ.27/KP.0303/2012

Setelah mempertimbangkan adanya Surat Pengukuhan Pengusaha Kena Pajak Nomor tanggal yang diterbitkan oleh dan/atau laporan hasil pemeriksaan/Berita Acara Konfirmasi Lapangan Nomor LHV-413/WPJ.27/KP.0307/2012 tanggal 23 Juli 2012, dengan ini Surat Pengukuhan Pengusaha Kena Pajak Nomor 99999 tanggal 14 Juli 2006 atas:

- | | | |
|-------------------------------------|---|---|
| 1. Nama | : | JASUBA MITRA PRIMA |
| 2. Nomor Pokok Wajib Pajak (NPWP) | : | 02.514.303.3-202.000 |
| 3. Klasifikasi Lapangan Usaha (KLU) | : | 45000 - KONSTRUKSI |
| 4. Alamat | : | JORONG PARAMAN TALAMAU PASAMAN BARAT
SUMATERA BARAT - 00000 |
| 5. Merek/Akronim | : | - |
| 6. Status Modal | : | SWASTA |
| 7. Status Usaha | : | PUSAT |
| 8. Kewajiban Pajak | : | <input checked="" type="checkbox"/> PPN <input checked="" type="checkbox"/> PPhBM |

dinyatakan dicabut dari tata usaha KANTOR PELAYANAN PAJAK PRATAMA BUKIT TINGGI terhitung sejak tanggal : 24 Agustus 2012.

Pencabutan ini hanya ditujukan semata-mata untuk kepentingan tata usaha perpajakan tanpa menghilangkan kewajiban perpajakan yang harus dilakukan oleh Wajib Pajak yang bersangkutan.

Bukit Tinggi, 24 Agustus 2012

A.n Kepala Kantor
Kepala Seksi Pelayanan,





PEMERINTAH KABUPATEN PASAMAN BARAT
**DINAS PENANAMAN MODAL DAN
 PELAYANAN PERIZINAN TERPADU SATU PINTU**

Jln. M. Natsir. Telp. (0753) 466302 Fax. (0753) 466302 http://dpmptsp.pasamanbaratkab.go.id
 Simpang Empat - Pasaman Barat - Sumatera Barat

IZIN USAHA JASA KONSTRUKSI NASIONAL

Nomor : 1 - 0 0 6 9 1 4 - 1 3 1 2 - 2 - 0 0 0 7 8 .Pp-2

Nama Perusahaan : **“CV. JASUBA MITRA PRIMA“**

Alamat Kantor Perusahaan

Jalan / Nomor : 4 -
 Jorong : Paraman
 Nagari : Sinuruik
 Kecamatan : Talamau
 Kabupaten : Pasaman Barat
 Propinsi : Sumatera Barat
 Nomor Telepon : (0753) Faks :
 Gol / Kualifikasi : K (Kecil)

Nama Penanggung Jawab / Direktur Utama

Nama : **KASMAN**
 N.P.W.P. Perusahaan : 02.514.303.3-202.000

Izin Usaha Jasa Konstruksi (IUJK) ini berlaku untuk melakukan kegiatan Usaha Jasa Pelayanan Konstruksi di seluruh Wilayah Republik Indonesia.

Bidang Pekerjaan : 1. **BANGUNAN GEDUNG**
 2. **BANGUNAN SIPIL**
 3. -
 4. -
 5. -

Sesuai dengan permohonan bersangkutan tanggal **07 April 2017** dan telah dilakukan penelitian administrasi, dan peninjauan lapangan telah memenuhi persyaratan serta ketentuan peraturan Perundang-undangan yang berlaku, maka dapat dikeluarkan Izin Usaha Jasa Konstruksi yang berlaku selama 3 (tiga) tahun sejak tanggal **17 April 2017** sampai dengan **17 April 2020** dan wajib melakukan pendaftaran ulang (Registrasi) setiap tahunnya.

Demikianlah surat **IUJK** ini dibuat dengan sebenarnya untuk dapat digunakan sebagaimana mestinya.

Dikeluarkan di : Simpang Ampek

Pada Tanggal : 17 April 2017

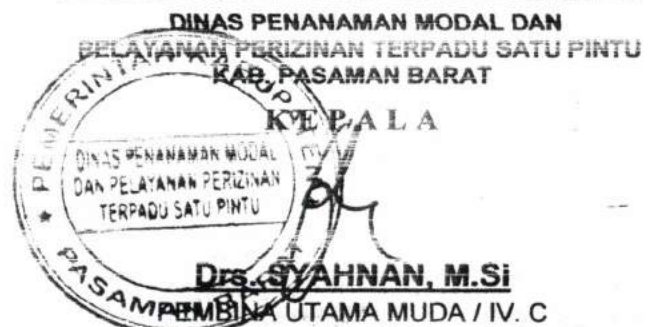



**PEMERINTAH KABUPATEN PASAMAN BARAT
BADAN PENANAMAN MODAL DAN PELAYANAN
PERIZINAN TERPADU**

Jln. M. Natsir. Telp. (0753) 466302 Fax. (0753) 466302 Simpang Ampek- Pasaman Barat - Sumatera Barat

IZIN GANGGUAN

Nomor : 503/ 618 /IG/BPMP2T/2014.Pp-1

- Membaca** : Surat Permohonan Saudara **KASMAN** tanggal 07 April 2014
untuk mendapatkan Izin Gangguan yang beralamat di : Jorong Paraman, Nagari Sinuruik, Kecamatan Talamau, Kabupaten Pasaman Barat.
- Menimbang** : Bahwa Permohonan tersebut beserta lampirannya telah lengkap dan memenuhi syarat untuk diterbitkan izinnya sesuai dengan ketentuan yang berlaku.
- Mengingat** : 1. Undang-Undang Nomor 38 Tahun 2003;
2. Undang-Undang Nomor 32 Tahun 2004;
3. Undang-Undang Nomor 28 Tahun 2009;
4. Undang-Undang Nomor 32 Tahun 2009;
5. Peraturan Pemerintah Nomor 38 Tahun 2007;
6. Peraturan Daerah Kabupaten Pasaman Barat Nomor 04 Tahun 2008;
7. Peraturan Daerah Kabupaten Pasaman Barat Nomor 10 Tahun 2012;
8. Peraturan Daerah Kabupaten Pasaman Barat Nomor 06 Tahun 2013;
9. Peraturan Bupati Kabupaten Pasaman Barat Nomor 24 Tahun 2012;
10. Peraturan Bupati Kabupaten Pasaman Barat Nomor 35 Tahun 2012;

MENGIZINKAN

- Kepada** : **NAMA** : KASMAN
UMUR : 45 Tahun
ALAMAT : Jorong Paraman, Nagari Sinuruik, Kecamatan Talamau, Kabupaten Pasaman Barat.
- Untuk** : Melaksanakan kegiatan usaha **Kontraktor, Perdagangan Umum, Suplier & Leveransir** dengan luas tempat usaha 3 x 4 M², atas nama **"CV. JASUBA MITRA PRIMA"** yang beralamat di : Jorong Paraman, Nagari Sinuruik, Kecamatan Talamau, Kabupaten Pasaman Barat.

Dengan ketentuan sebagai berikut :

1. Sebelum usaha ini dioperasikan/ dijalankan, si pemegang izin harus mengurus izin operasional sebagaimana yang diwajibkan terhadap usaha yang dimaksud serta persaratan pendukung lainnya dari Instansi yang berwenang sesuai dengan ketentuan/peraturan yang berlaku.
 2. Surat Izin Gangguan ini harus digantungkan pada dinding tempat usaha supaya mudah dilihat petugas pemeriksa.
 3. Menjaga ketertiban, Kebersihan, kesehatan umum dan Norma-Norma Agama/Hukum/Adat/sosial kemasyarakatan dalam menjalankan usaha.
 4. Diwajibkan menyediakan dan mengelola tempat pembuangan limbah/sampah yang aman supaya tidak merusak lingkungan dan jangan mengganggu sosial kemasyarakatan serta mematuhi segala peraturan perundang-undangan yang berlaku.
 5. Diwajibkan membayar Pajak/Retribusi sesuai dengan peraturan yang berlaku.
 6. Harus menyediakan alat pemadam kebakaran (Racun Api) pada lokasi tempat usaha.
 7. Izin Gangguan ini berlaku atas nama alamat, jenis usaha, luas tempat usaha serta sifat perusahaan tersebut diatas.
 8. Diwajibkan Untuk Melakukan Perubahan Izin Gangguan ini apabila terjadi perubahan Sarana Usaha, Kapasitas Usaha, Luas Tempat Usaha dan waktu atau durasi, Operasi Usaha tersebut diatas.
 9. Jika salah satu syarat-syarat tersebut diatas tidak dipenuhi akan dilakukan tindakan sesuai dengan ketentuan yang berlaku.
- Izin Gangguan ini berlaku selama perusahaan melakukan kegiatan usahanya dan wajib melakukan registrasi ulang 1 kali 5 tahun dengan ketentuan akan diubah kembali sebagaimana mestinya jika terdapat kesalahan / kekeliruan dalam penetapannya.

Masa Berlaku Retribusi s/d 08 April 2019

Ditetapkan di : Simpang Ampek

Pada Tanggal : 08 April 2014

**BADAN PENANAMAN MODAL DAN PELAYANAN
PERIZINAN TERPADU KAB. PASAMAN BARAT
KEPALA**

NELITA, S.Pd
 NIP. 19600814 198403 2 002
 PASAMAN BARAT



**PEMERINTAH KABUPATEN PASAMAN BARAT
BADAN PENANAMAN MODAL DAN PELAYANAN
PERIZINAN TERPADU**

Jln. M. Natsir. Telp. (0753) 466302 Fax. (0753) 466302 Simpang Ampek- Pasaman Barat - Sumatera Barat

SURAT IZIN USAHA PERDAGANGAN (SIUP)

Nomor : 03.17/050/SIUP-K/BPMP2T/CV/2015.Pp-2

Nama Perusahaan	: "CV. JASUBA MITRA PRIMA"
Nama Penanggung Jawab	: K A S M A N
Alamat Kantor Perusahaan	: Jorong Paraman, Nagari Sinuruik, Kecamatan Talamau, Kabupaten Pasaman Barat.
	No. Telp / Fax : -
Modal dan Kekayaan Bersih	: Rp 400.000.000,-
(Tidak Termasuk Tanah dan Bangunan)	
Kelembagaan	: Suplier, Retailer & Jasa
Kegiatan Usaha	: 4610, 4620, 4649, 4690, 4641
Jenis Barang / Jasa Dagangan Utama	: 1. Perdagangan Atas Dasar Balas Jasa, Fee / Kontrak, 2. Perdagangan Perdagangan Besar Hasil / Bibit Pertanian & Perkebunan, Peternakan, Perikanan & Kehutanan 3. Perdagangan Besar Furniture / Mobiler, 4. Perdagangan Besar Berbagai Macam Barang / Alat Peraga Pendidikan, 5. Perdagangan Besar Pakaian Jadi / Tekstil.
IZIN BERLAKU UNTUK MELAKUKAN KEGIATAN USAHA PERDAGANGAN DI SELURUH WILAYAH REPUBLIK INDONESIA, SELAMA PERUSAHAAN MASIH MENJALANKAN USAHANYA DAN WAJIB DI DAFTAR ULANG SETIAP 5 (LIMA) TAHUN SEKALI.	
Berlaku s/d tanggal : 23 November 2020	



Diterbitkan di : Simpang Ampek
Pada tanggal : 23 November 2015

BADAN PENANAMAN MODAL DAN PELAYANAN
PERIZINAN TERPADU KAB. PASAMAN BARAT

KEPALA

NELITA, S.Pd
NIP. 196007141984032002



PEMERINTAH KABUPATEN PASAMAN BARAT
**BADAN PENANAMAN MODAL DAN PELAYANAN
 PERIZINAN TERPADU**

Jln. M. Natsir. Telp. (0753) 466302 Fax. (0753) 466302 Simpang Ampek - Pasaman Barat - Sumatera Barat

**TANDA DAFTAR PERUSAHAAN
 PERUSAHAAN KOMANDITER (CV)**

BERDASARKAN

UNDANG-UNDANG REPUBLIK INDONESIA NOMOR 3 TAHUN 1982
 TENTANG WAJIB DAFTAR PERUSAHAAN

NOMOR TDP 03.17.3.46.00042	BERLAKU S/D TANGGAL 23 November 2020	PENDAFTAPAN PEMBAHARUAN KE	: ULANG : Pp-2
NAMA PERUSAHAAN	: "CV. JASUBA MITRA PRIMA"	STATUS	Kantor Pusat
NAMA PENGURUS & PENANGGUNG JAWAB	: K A S M A N		
ALAMAT PERUSAHAAN	: Jorong Paraman, Nagari Sinuruik, Kecamatan Talamau, Kabupaten Pasaman Barat.		
NOMOR TELEPON	: -	NOMOR FAX	-
KEGIATAN USAHA POKOK	: Perdagangan Atas Dasar Balas Jasa, Fee & Kontrak	KBLI	46100

Diterbitkan di : Simpang Ampek
 Pada Tanggal : 23 November 2015

BADAN PENANAMAN MODAL DAN PELAYANAN
 PERIZINAN TERPADU KAB. PASAMAN BARAT

KEPALA

 NELITA, S.Pd
 NIP. 19600714 198403 2 002



KEMENTERIAN KEUANGAN REPUBLIK INDONESIA
DIREKTORAT JENDERAL PAJAK
KANTOR WILAYAH DJP SUMATERA BARAT DAN JAMBI
KANTOR PELAYANAN PAJAK PRATAMA BUKITTINGGI

Jl. Havid Jalil No.7 D/ Tarok Bungo BUKITTINGGI
LAYANAN INFORMASI DAN PENGADUAN KRING PAJAK (021) 1500200
EMAIL pengaduan@pajak.go.id, informasi@pajak.go.id

BUKTI PENERIMAAN SURAT (BPS)

Nomor : S-05010053/PPWBIDR/WPJ.27/KP.0303/2017

Tanggal : 10 Maret 2017

Nama	: JASUBA MITRA PRIMA ¹	NPWP	: 02.514.303.3-202.000
Alamat	: JORONG PARAMAN	KPP Terdaftar	: KPP PRATAMA BUKITTINGGI
Jenis Pajak	: SPT Tahunan PPh 1771 (E-SPT)	Tahun Pajak	: 2016
Status SPT	: Nihil	Pembetulan Ke	: 0
Tanggal Terima	: 10 Maret 2017	Diterima Melalui	: LANGSUNG

PETUGAS PENERIMA,
(KP2KP SIMPANG AMPAT)

DENY ANTONYO PANDIANGAN
NIP 19950213 201512 1 001

018813

SERTIFIKAT KEAHLIAN

Menyatakan bahwa **DR. H. SYAHRIYAN, MSi, MEd** telah mengikuti dan lulus dalam mengikuti pendidikan dan pelatihan yang diselenggarakan oleh **KEJAKSAAN AGUNG REPUBLIK INDONESIA** pada tanggal **15 Desember 2023** di **Bandung**.

DR. H. SYAHRIYAN, MSi, MEd

Menyatakan bahwa **DR. H. SYAHRIYAN, MSi, MEd** telah mengikuti dan lulus dalam mengikuti pendidikan dan pelatihan yang diselenggarakan oleh **KEJAKSAAN AGUNG REPUBLIK INDONESIA** pada tanggal **15 Desember 2023** di **Bandung**.

DR. H. SYAHRIYAN, MSi, MEd

DR. H. SYAHRIYAN, MSi, MEd

DR. H. SYAHRIYAN, MSi, MEd

DR. H. SYAHRIYAN, MSi, MEd

DR. H. SYAHRIYAN, MSi, MEd

DR. H. SYAHRIYAN, MSi, MEd

DR. H. SYAHRIYAN, MSi, MEd

DR. H. SYAHRIYAN, MSi, MEd

DR. H. SYAHRIYAN, MSi, MEd

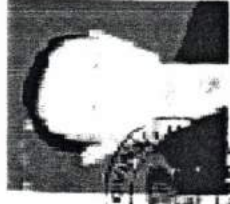

DR. H. SYAHRIYAN, MSi, MEd
Ketua Badan Pembinaan Hukum Nasional

1914

1914

The following is a list of the names of the persons who have been
 appointed to the various positions in the office of the
 Secretary of the Board of Education for the year 1914.
 The names are given in alphabetical order of the surnames.
 The names of the persons who have been appointed to the
 positions of Secretary and Treasurer are given in bold type.
 The names of the persons who have been appointed to the
 positions of Chairman and Vice-Chairman are given in italics.
 The names of the persons who have been appointed to the
 positions of Members are given in plain type.

Secretary: **John A. Smith**
 Treasurer: **John A. Smith**

No. 07/251-0004/84

UNIVERSITAS BUNG HATTA

SKRIPSI

Ampeh Gading, 10 September 1984

01224200188/84

Semester I (S-1)

Cekoni

Cekoni Supri

Cekoni Sipi

Pisembahan) berdasarkan Surat Keputusan Direktur-Jenderal
Pendidikan Tinggi, Nomor 440/11AC/10/1982

10 Oktober 1984

Menyatakan bahwa skripsi

tersebut telah selesai dan

telah siap

untuk dipertahankan

di

Universitas

Bung Hatta

dan

menyatakan

keputusan ini berdasarkan surat keputusan yang ditandatangani
oleh Kepala Biro Administrasi dan Hubungan Masyarakat yang ditandatangani
oleh Kepala Biro Administrasi dan Hubungan Masyarakat (SE)

01224200188/84

Ampeh Gading, 10 September 1984



10 Oktober 1984

Prof. Dr. H. Djajana Arsanita, M.Pd

Prof. Dr. H. Djajana Arsanita, M.Pd

PROVINSI SUMATERA BARAT
KOTA PADANG

NIK : 3371101009540007

Nama : SOETRISNO
Tanggal Terbit : ANPELOAD/NOV 10 00 054
Jenis Kelamin : LAKHLAK Gol Darah
Agama : A. SEPAKATINDO.M
H/T/STB : 001/005
Kecamatan : KAMPUNG LAHAT
Kacamatan : MANJAU
Agama : ISLAM
Status Perkawinan : KAWIN
Pekerjaan : WIRASWASTA
Kewarganegaraan : WNI
Berlaku Hingga : 10/08/2017



KOTA PADANG
10/06/2012

KARTU TANDA PENDUDU
REPUBLIK INDONESIA

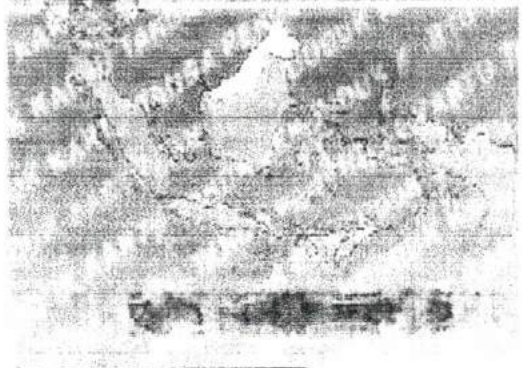

Kementerian Pendidikan dan Kebudayaan Universitas Andalas

PENGESAHAN

NO. REG 03 /UNI169.WDI/PP/13... 102/14/2013
SALINAN / FOTO COPY SESUAI DENGAN



Dengan ini menyatakan bahwa :

Yoreza Riyandito

NIM : 0910922079

lahir di Padang tanggal 16 Mei 1990 telah menyelesaikan dengan baik dan memenuhi segala syarat pendidikan pada Program Studi TEKNIK SIPIL lulus pada tanggal 28 Oktober 2013, oleh sebab itu kepadanya diberikan gelar

Sarjana Teknik (S.T.)

beserta segala hak dan kewajiban yang melekat pada gelar tersebut.

Diberikan di Padang pada tanggal tiga puluh November dua ribu tiga belas.

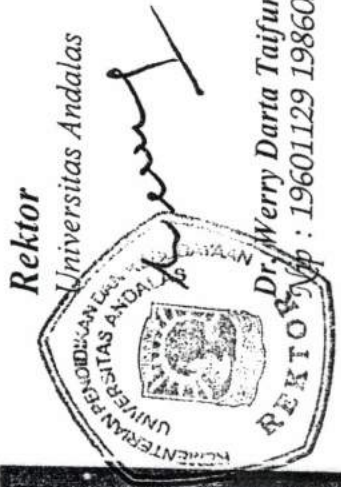

Dr. Werry Darta Taifur, SE., MA.
NIP : 19601129 198603 1 003

PROVINSI SUMATERA BARAT
KOTA PADANG

1371021605900008

YOREZA RIYANPITO
Tgl Lahir : PADANG, 18-05-1990
Jaminan : LAKI-LAKI Gol Darah :
J. ANDALAS NO 58 C
RW : 001/007
Desa : ANDALAS
Kecamatan : PADANG TIMUR
Agama : ISLAM
Pernikahan : BELUM KAWIN
Pekerjaan : PELAJAR/MAHASISWA
No. Paspor : WNI
Tanggal : 18-05-2017



KOTA PADANG
20-08-2012





DEPARTEMEN PENDIDIKAN NASIONAL
REPUBLIK INDONESIA

I J A Z A H
SEKOLAH MENENGAH ATAS
Program Studi : Ilmu Pengetahuan Sosial

TAHUN PELAJARAN 2005/2006

Yang bertanda tangan di bawah ini, Kepala Sekolah Menengah Atas
Negeri 1 Talamau, Pasaman Barat menerangkan bahwa:

nama : LELI SUMARTI
tempat dan tanggal lahir : Sinurut, 3 Maret 1988
nama orang tua : RASYIDIN
nomor induk : 036347
sekolah asal : SMA N 1 Talamau, Pasaman Barat

LULUS

dari satuan pendidikan berdasarkan hasil Ujian Sekolah dan Ujian Nasional serta telah memenuhi seluruh kriteria sesuai dengan peraturan perundang-undangan.

Pasaman Barat, 19 Juni 2006



Kepala Sekolah,

Drs BERMAN RIADI

NIP. 131694 716

No. DN.08.Ma 0355929

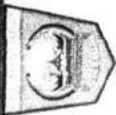

PEMERINTAH KABUPATEN PASAMAN BARAT
DINAS KEARSIPAN
Jl. Soekarno - Hatta, Kabupaten Pasaman Barat

SHOP DRAWING (GAMBAR RENCANA)

Kegiatan : Pembangunan Gedung Kantor dan Rumah Jabatan Dinas

Pekerjaan : Lanjutan Pembangunan Gedung Kantor dan Landscape

Lokasi : Komplek Dinas Kearsipan, Kabupaten Pasaman Barat

No Kontrak : ~~002~~ 02 /SPK/Din-Arsip/PASBAR-2017

Tanggal Kontrak : 22 Mei 2017

Nilai Kontrak : Rp. 113.615.000.- (Seratus Tiga Belas Juta Enam Ratus Lima Belas Ribu Rupiah)

CV.JASUBA MITRA PRIMA

CONTRACTOR AND PENGADAAN BARANG

Jorong Sinurui Kec.Talamau-- PASAMAN BARAT



PEMERINTAH KABUPATEN
PASAMAN BARAT

DINAS
KEARSIPAN

KEDAIATAN:

PENGADAAN PEMBANGUNAN
GEDUNG KANTOR DAN RUMAH
JABATAN/INDONS

PEKERJAAN:

Layanan Perbaikan/Perbaikan Gedung Kantor
Dan 1 Lantai, Rp

LOKASI:

Komplek Dinas Kearsipan
Kab. Pasaman Barat

DISETUJUI

PPTK

YULI ASRA SE

NIP. 19600724 200801 1 002

DIPERIKSA

KONSULTAN PENGAWAS
CV. DIMI KONSULTI

[Signature]

HENKY FRAMANA, MGI
Inspektur

DIBUAT

CV. JASUBA MITRA PRIMA

[Signature]

AFRIMAN

Wakil Direktur

LEDEK GAMBAR

SKALA

NO. GAMBAR: 2024/01/GAMBAR

KONTAKTOR PELAKSANA

CV. JASUBA MITRA PRIMA

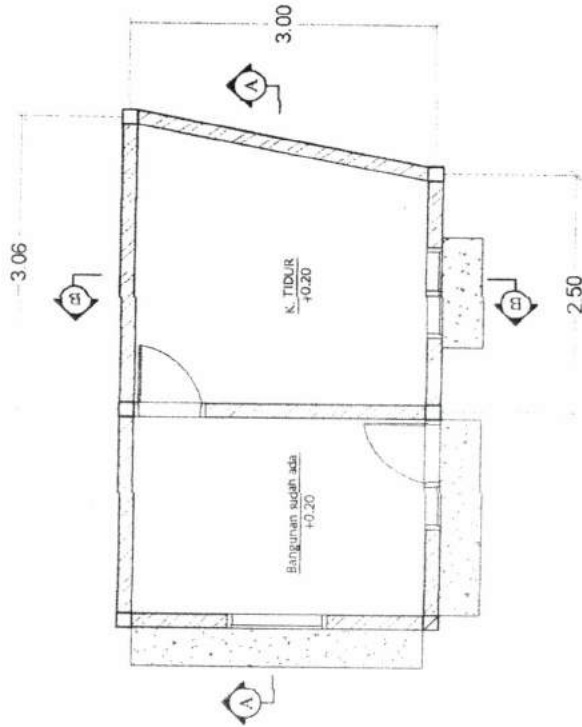

 DENAH POS SATPAM
Scale: 1:00



PEMERINTAH KABUPATEN
PASAMAN BARAT

DINAS KEARSIPAN

KEGIATAN:

PENGADAAN PEMBAHUNGAN
GEDUNG KANTOR DAN RUMAH
JABATAN/ININAS

PEREKUTAN:

Lanjutan Pembangunan Gedung Kantor
Dan Landscape

LOKASI:

Komplek Dinas Kearsipan
Kab. Pasaman Barat

DISETUJUI

PPTK

YULI JASRA SE
NIP.19830724.200301.1.002

DIPERIKSA

KONSULTAN PENGAWAS
CV.DEWI KONSULTAN

HENKY FRAMANA ALMI
INSPEKTOR

DIBUAT

CV.JASUBA MITRA PRIMA

APRIMAN
WIBOT DWIBRUI

JECOL GAMBAR

SKALA

NO GAMBAR

J.M. H. GAMBAR

KONSTRUKTOR PELAKSANA

CV.JASUBA MITRA PRIMA

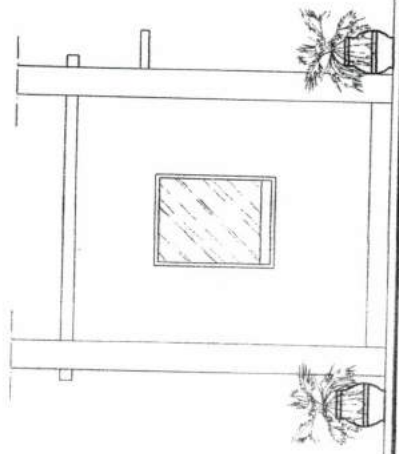

 **Tampak Depan**
scale 1:100



PEMERINTAH KABUPATEN
PASAMAN BARAT

**DINAS
KEARSIPAN**

KEGIATAN :	PENGADAAN PEMBAGUNAN GEDUNG KANTOR DAN RUMAH JABATAN DINAS
PEKERJAAN :	Layanan Perencanaan Gedung Kantor Dan Landscape
LOKASI :	Komplek Dinas Kearsipan Kab. Pasaman Barat
DISETUJUI	
PPTK	
YULIASRA SE NIP.19800724 200801 1 002 DIPERIKSA	
KONSULTAN PENGAWAS CY DEWI KONSULTAN	
HENRY FRAMANA I.MG Inspektor DIBUAT	
CY JASUBA MITRA PRIMA	
AFRIMAN WABI DIBERUR	
JUDEL GABRI	SKALA
NO. GAMBAR	JALUR PER GAMBAR
KONTRAKTOR PELAKSANA	
CY JASUBA MITRA PRIMA	

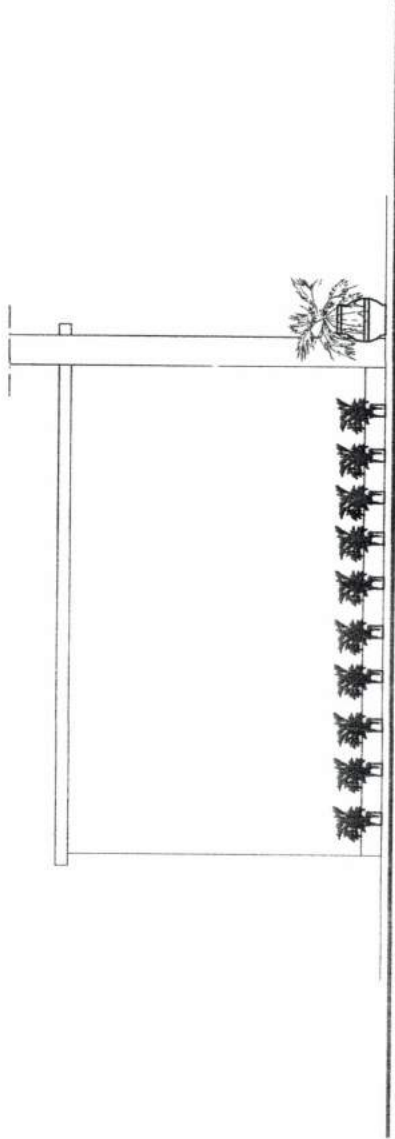

 **Tampak Samping Kanan**
scale 1:100



PEMERINTAH KABUPATEN
PASAMAN BARAT

DINAS
KEARSIPAN

KEGIATAN:

PENGADAAN PEMBAUNGAN
GEDUNG KANTOR DAN RUMAH
JABATAN/DINAS

PEKERJAAN:

Lanjutan Pembangunan Gedung Kantor
Dan Landscape

LOKASI:

Komplek Dinas Kearsipan
Kab Pasaman Barat

DISETUJUI

PPTK

YULI ASRI/ BE
NIP.19900728 300901 1 002

DIPERIKSA

KONSULTAN PENGAWAS
CV DEWI KONSULTAN

HENRY FRAMANNA, MG

INSPEKTOR

DIBUAT

CV JASUBA MITRA PRIMA

AFRIMAN
WIBI DIBERIL

JUDEL CAGAR

SKALA

NO GAMBAR

JUDEL CAGAR

KONTAKTOR PELAJANA

CV JASUBA MITRA PRIMA

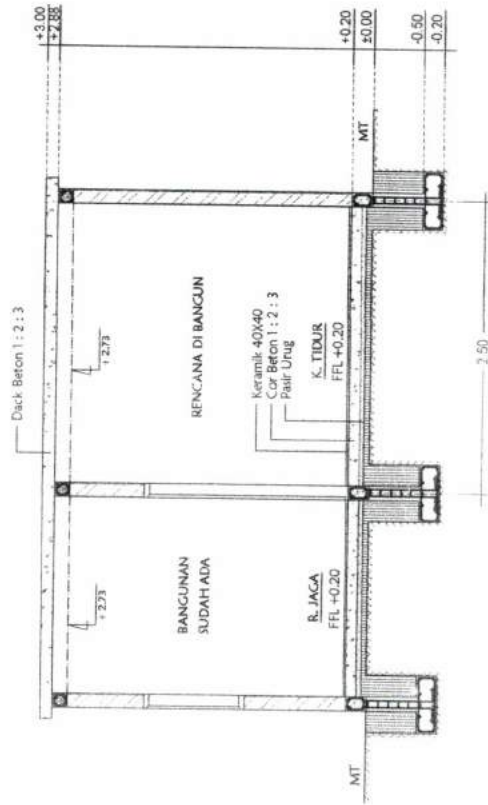

 Potongan A-A
Scale 1/100



PEMERINTAH KABUPATEN
PASAMAN BARAT

DINAS
KEARSIPAN

KEGATAN:
PENGADAAN PEMBAUNGAN GEDUNG KANTOR DAN RUMAH JABATAN/DINAS
PEKERJAAN:
Lebaran Pembangunan Gedung Kantor Dan Landscape
LOKASI:
Komplek Dinas Kearsipan Kab. Pasaman Barat.
DISETUJUI
PPTK
YULIASRAJE NIP. 19550724 200301 1 002
DIPERIKSA
KONSULTAN PENGAWAS CV. DEWI KONSULTAN
HENRY FRAMANAA, MG Insinyur
DIBUAT
CV. JASUBA MITRA PRIMA
AFRIMAN Wakil Direktur
JUDUL GAMBAR
SKALA
NO GAMBAR
JALAN PENGAWAS
KONTAKTOR PELAKSANA
CV. JASUBA MITRA PRIMA

TABEL PENULANGAN SLOOF		TABEL PENULANGAN KOLOM		TABEL PENULANGAN KOLOM	
SLOOF (15/20)		KL (15/15)		RB1 (15/15)	
TUMPUAN	LAPANGAN	TUMPUAN	LAPANGAN	TUMPUAN	LAPANGAN
2 0 12	2 0 12	2 0 10	2 0 10	2 0 10	2 0 10
2 0 12	2 0 12	2 0 10	3 0 10	2 0 10	3 0 10
#8-150	#8-150	#6-150	#6-150	#6-150	#6-150
20 mm		20 mm		20 mm	

Tabel Penulangan Beton
scale 1/25



PEMERINTAH KABUPATEN
PASAMAN BARAT

DINAS
KEARSIPAN

KESATIAH

PENGADAN PEMBAUNAN
GEDUNG KANTOR DAN RUMAH
JABATANORAS

PEKERJAN

Lanjutan Pembangunan Gedung Kantor
Dan Rumah

LOKASI

Komplek Dinas Kearsipan
Kab. Pasaman Barat

DISETUJUI

PPTK

YULI ASRA SE
NIP. 19600724 2003021 1 002
DIPERIKSA

KONSULTAN PENGAWAS
CV DEWI KONSULTAN

HENKY FRAMANA, M. Si
Inspektur
DIBUAT

CV. JASUBA MITRA PRIMA

AFRIMAN
Wakil Direktur

ZULU GAMBAR SKALA

NO GAMBAR ZAM GAMBAR

KONTAKTOR PELAKSANA

CV. JASUBA MITRA PRIMA



 Rencana Sloof
Scale 1:100



PEMERINTAH KABUPATEN
PASAMAN BARAT

DINAS
KEARSIPAN

KEGIATAN:

PENGADAAN PEMBAKULAN
GEDUNG MANTOR DAN RUMAH
JASANTANONAS

PEKERJAAN:

Lanjutan Pembangunan Gedung Kantor
Dan Landscape

LOKASI:

Komplek Dinas Kearsipan
Kab. Pasaman Barat

DISETUJUI

PPTK

YULI ASRA BE

NIP.19800724 2003001 1 002

DIPERIKSA

KONSULTAN PENGAWAS
CV. DEWI KONSULTAN

HENKY FRAMANAA MG

Inspektor

DIBUAT

CV. JASUBA MITRA PRIMA

AFRIMAN

Wakil Direktur

JUDUL GAMBAR

SKALA

NO. GAMBAR

JUMLAH GAMBAR

KONTRAKTOR PELAKSANA

CV. JASUBA MITRA PRIMA

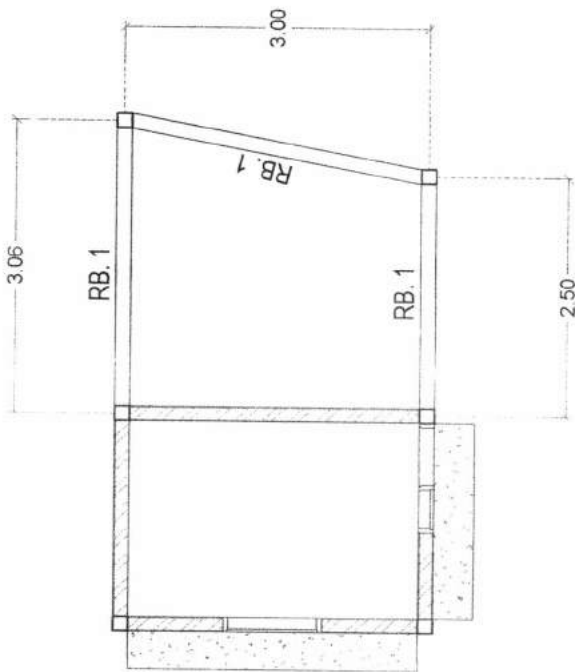

 Rencana Reng Balok
scale 1:100



PEMERINTAH KABUPATEN
PASAMAN BARAT

DINAS KEARSIPAN

KEGAWAN:
PENGADAAN PEMBAGUNAN GEDUNG KANTOR DAN RUMAH JABATAN/DINAS
PEKERJIAN:
Lanjutan Pembangunan Gedung Kantor Gin Lembang
LOKASI:
Komplek Dinas Kearsipan Kab. Pasaman Barat
DISSETUJUI
PPTK
YULI ASRASE NIP.19800724.203B01.1.002 DIPERIKSA
KONSULTAN PENGAWAS CV.DEWI KONSULTAN
HENRY FRAMANA,Md Inspektor DIBUAT
CV.JASUBA MITRA PRIMA
AFRIMAN Wakil Direktur
ZELU GABAR
SKALA
NO. GAMBAR
JUMLAH GAMBAR
KONTAKTOR PELAKSANA
CV.JASUBA MITRA PRIMA

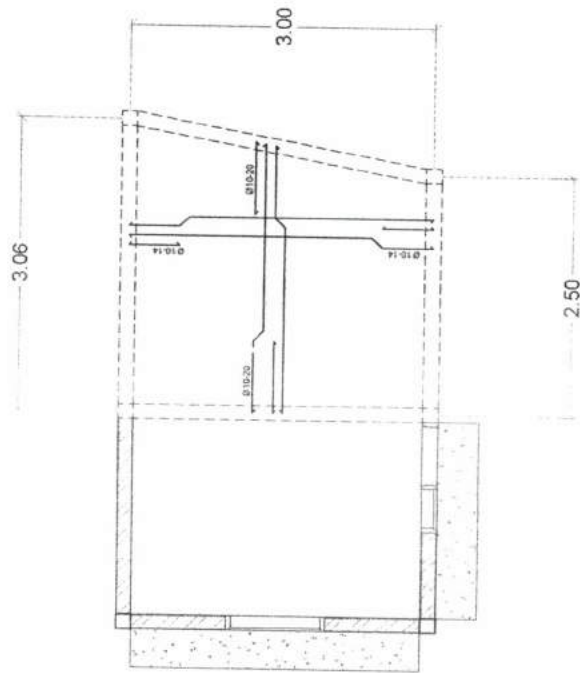

 **Tabel Pembesiaan Plat**
Scale 1:100



PEMERINTAH KABUPATEN
PASAMAN BARAT

DINAS
KEARSIPAN

REVISI:

PENDAHULUAN
GEDUNG KANTOR DAN RUMAH
JABATAN DINAS

PEKERJAAN:

Layanan Perbaikan Gedung Kantor
Dan Lahan

LOKASI:

Komplek Dinas Kearsipan
Kab. Pasaman Barat

DISETUJUI

PPTK

YULI ASRA, SE
NIP. 19600724 2009031 1 002
DIPERIKSA

KONSULTAN PENGAWAS
CV. DEWI KONSULTAN

HENKY FRAMANA, A.M.
TRUSMI
DIBUAT

CV. JASUBA MITRA PRIMA

AFRIMAN
WIBOTRISUL

JUMLAH GAMBAR

SPAL

NO. GAMBAR

JUMLAH GAMBAR

KONTAKTOR PELAKSANA

CV. JASUBA MITRA PRIMA

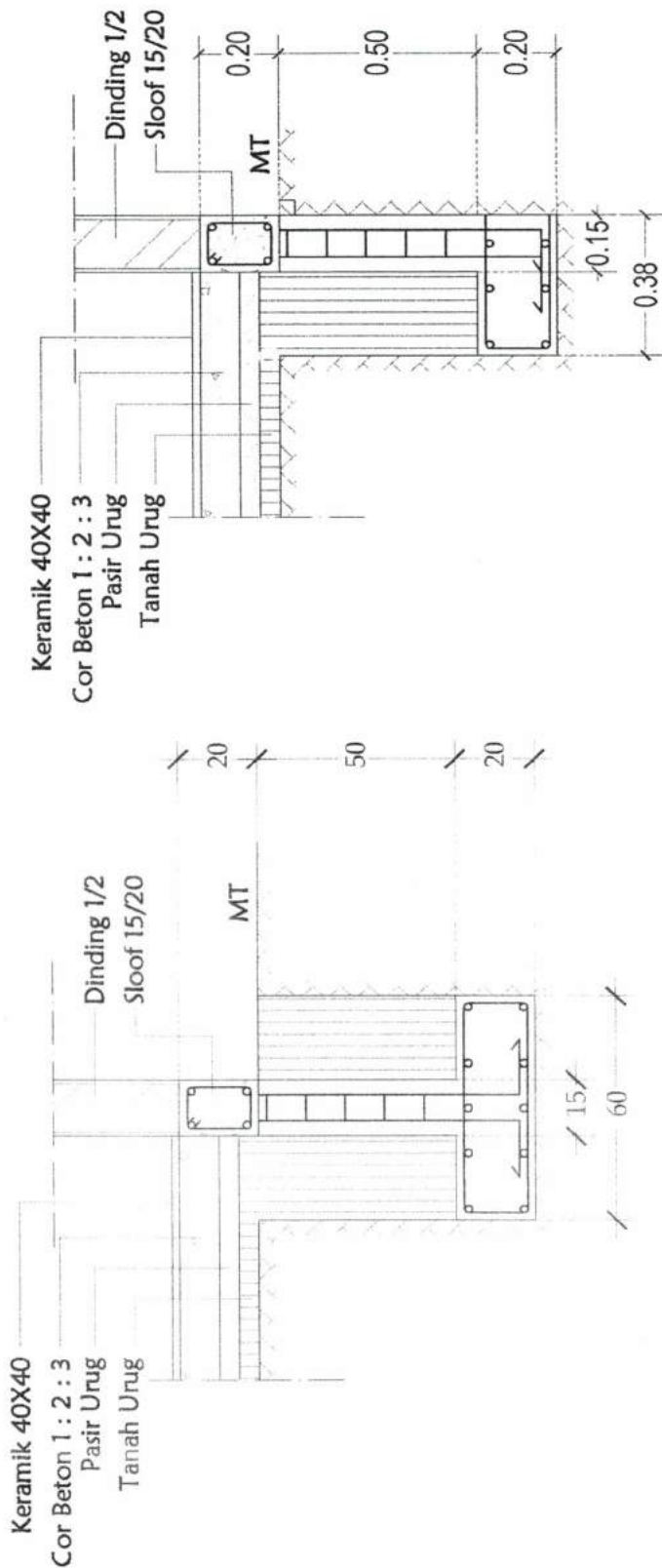

 **Detail Pondasi PS. 1**
scale 1:25

 **Detail Pondasi PS. 2**
scale 1:25



PEMERINTAH KABUPATEN
PASAMAN BARAT

DINAS KEARSIPAN

KEGIATAN :

PENGADAAN PEMBANGUNAN
GEDUNG KANTOR DAN RUMAH
JABATAN/ONAS

PEKERJAAN :

Lanjutan Pembangunan Gedung Kantor
Dan Landscape

LOKASI :

Komplek Dinas Kearsipan
Kab. Pasaman Barat

DISETUJUI

PPTK

YULI ASRA SE
NIP. 19820724 200801 1 002
DIPERIKSA

KONSULTAN PENGAWAS
CYDEWI KONSULTAN

HENKY FRAMANA A.Md
INSPEKTOR

DIBUAT

CV.JASUBA MITRA PRIMA

AFRIMAN
WAKIL DIRUTUR

AJEEZ GABERIF

SKALA

NO. GAMBAR

ZONA PENGABAR

KONTRAKTOR PELAKSANA

CV.JASUBA MITRA PRIMA



 Rencana Letak Kozen
scale 1:00



PEMERINTAH KABUPATEN
PASAMAN BARAT

**DINAS
KEARSIPAN**

KEGATAN:

PENGADAAN PEMBAGUNAN
GEDUNG KANTOR DAN RUMAH
JABATAN/DINAS

PEKERJAAN:

Layanan Pekerjaan Ceking Kantor
Dan Landscape

LOKASI:

Komplek Dinas Kearsipan
Kab. Pasaman Barat

DISETUJUI

PPTK

YULIASRA SE
NIP. 19600728 200801 1 002

DIPERIKSA

KONSULTAN PENGAWAS
CV DEWI KONSULTAN

HENRY FRAMAJA IMI
PENGANTOR

DIBUAT

CV JASUBA MITRA PRIMA

Detail Kozen 1:25

AFRIMAN
Wakil Direktur

JUDE GAMBIR

SIKALA

JO GAMBIR

JAM. 01/01 GAMBIR

KONTRAKTOR PELAKSANA

CV JASUBA MITRA PRIMA

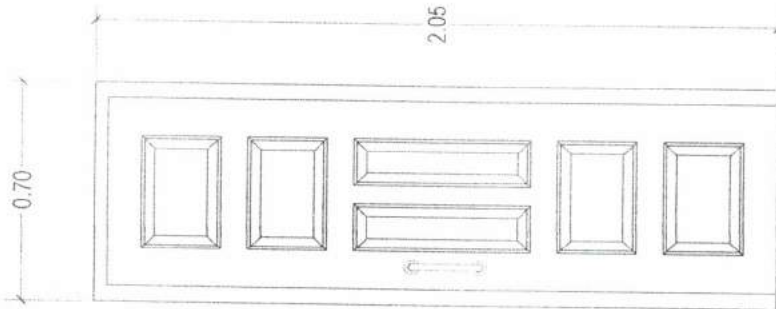
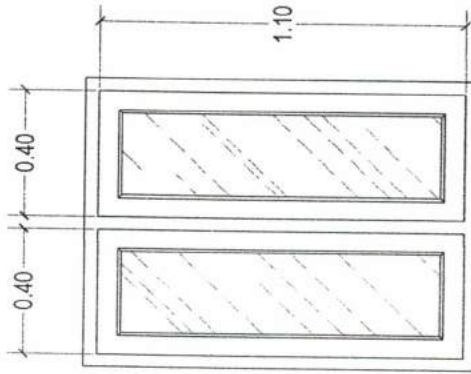

TYPE	P.1	J.1	TYPE	J.1
QUANTITY	1	1	QUANTITY	1
KOZEN	Kayu 5/10	Kayu 5/10	KOZEN	Kayu 5/10
PINTU	Panil Rangka Kayu	-	PINTU	-
JENDELA	-	Rangka Kaca penil Kayu	JENDELA	Rangka Kaca penil Kayu
VENTILASI	-	-	VENTILASI	-
POSISI	Dinding Bata	Dinding Bata	POSISI	Dinding Bata



PEMERINTAH KABUPATEN
PASAMAN BARAT

DINAS KEARSIPAN

KEGIATAN:

PENGADAAN PEMBAUNGAN
GEDUNG KANTOR DAN RUMAH
JABATAN DINAS

PEKERJAAN:

Lanjutan Pembangunan Gedung Kantor
Dan Landscape

LOKASI:

Komplek Dinas Kearsipan
Kab Pasaman Barat.

DISETUJUI

PPTK

YULI ASRA SE
NIP. 19800724 2008001 1 002

DIPERIKSA

KONSULTAN PENGAWAS
CV. DEWI KONSULTAN

HENKY FRAMANAA IM
INSPEKTOR

DIBUAT

CV. JASUBA MITRA PRIMA

AFRIMAN
WABIT DIRISUR

JUJUL GAMBAR

SKALA

NO. GAMBAR

JUMLAH GAMBAR

KONTRAKTOR PELAKSANA

CV. JASUBA MITRA PRIMA

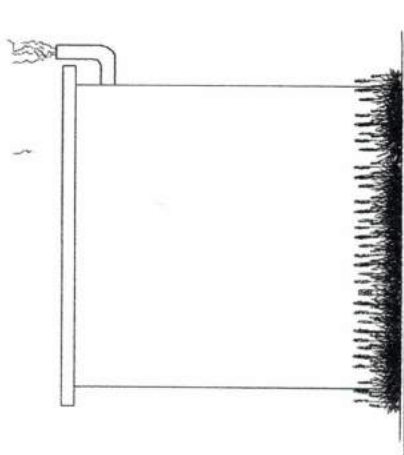

 **Tampak Samping Kanan**
Scale 1:100

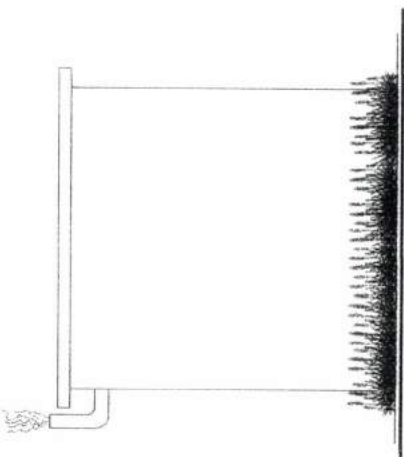

 **Tampak Samping Kiri**
Scale 1:100



PEMERINTAH KABUPATEN
PASAMAN BARAT

DINAS KEARSIPAN

KEDAHAN:

PENGADAAAN PEMBAUNGAN
GEDUNG KANTOR DAN RUMAH
JABATAN DINAS

PERENCANAAN:

Layanan Perancangan Gedung Kantor
Dan Landscape

LOKASI:

Komplek Dinas Kearsipan
Kab. Pasaman Barat

DISETUJUI

PPTK

YULI ASRIA SE
NIP. 19820724 200901 1 022

DIPERIKSA

KONSULTAN PERENCANAAN
CV DEWI KONSULTAN

HENKY FRAMANA A.M.I
TIDORAR

DIBUAT

CV. JASUBA MITRA PRIMA

AFRIYAN
WISIT DIRUBUR

JUDUL GAMBAR

SKALA

NO GAMBAR

JALAN GAMBAR

KONTAKOR PELAYANA

CV. JASUBA MITRA PRIMA

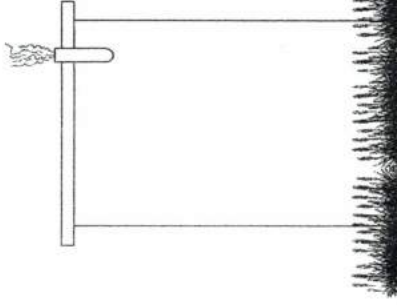

 **Tampak Belakang**
scale 1:100

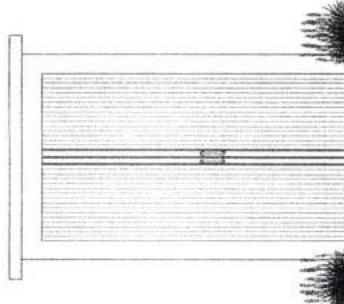

 **Tampak Depan**
scale 1:100



PEMERINTAH KABUPATEN
PASAMAN BARAT

DINAS KEARSIPAN

REKONTAN:

PERUBAHAN PEMBANGUNAN
GEDUNG KANTOR DAN RUMAH
JABATAN/DIRAS

PERENCANAAN

Lanjutan Pembangunan Gedung Kantor
Dan Landscape

LOKASI:

Komplek Dinas Kearsipan
Kab. Pasaman Barat

DIBETUJUI

PPTK

YULI ASRA SE
NIP. 198007242008011002

DIFERIKSA

KONSULTAN PENGAWAS
CV/DEWI KONSULTAN

HENKY FRAMANA, M.Eng
TSP/001807

DIBUAT

CV. JASUBA MITRA PRIMA

AFRIMAN
WAKIL DIBUAT

JABAT. GAMBAR

SKALA

NO. GAMBAR

JUMLAH GAMBAR

KONTRAKTOR PELAKSANA

CV. JASUBA MITRA PRIMA

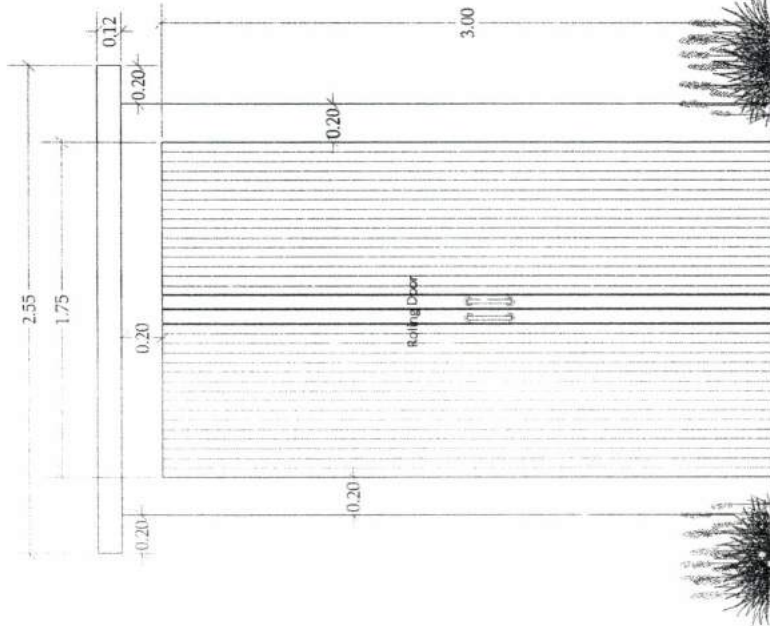



PEMERINTAH KABUPATEN
PASAMAN BARAT

**DINAS
KEARSIPAN**

KEGIATAN:

PENGADAAN PEMBANGUNAN
GEDUNG KANTOR DAN RUMAH
JABATAN/DINAS

PERURUHANI:

Lanjutan Pembangunan Gedung Kantor
Dan Landscape

LOKASI:

Komplek Dinas Kearsipan
Kab. Pasaman Barat.

DISETUJUI

PPTK

YULI ASRAISE
NIP.19600724 200801 1 002

DIPERIKSA

KONSULTAN PENGAWAS
CV DEWI KONSULTAN

HENKY FRAMANIA A.Md

DIBUAT

CV JASUBA MITRA PRIMA

AFRIMAN
WIBRI DIRIBUR

JUDUL GAMBAR

SKALA

NO GAMBAR

JALAN GAMBAR

KONTRAKTOR PELAKSANA

CV JASUBA MITRA PRIMA

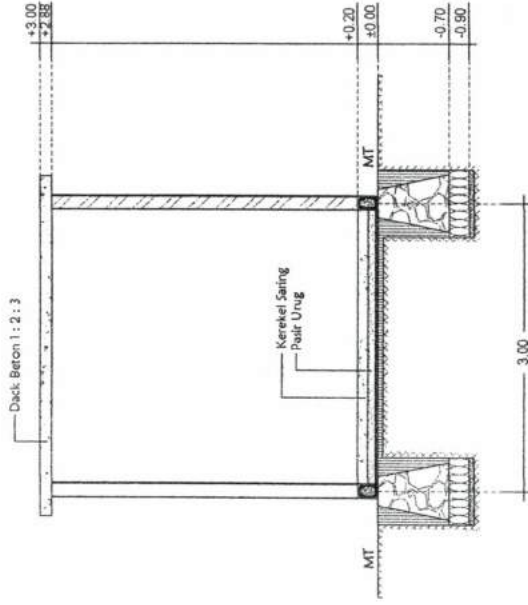

Potongan B-B
scale 1:100

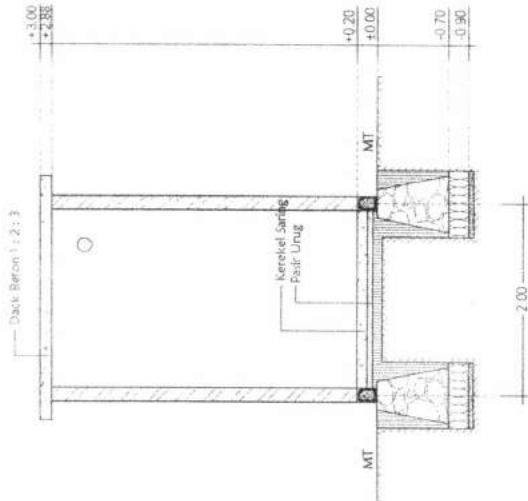

Potongan A-A
scale 1:100



PEMERINTAH KABUPATEN
PASAMAN BARAT

DINAS
KEARSIPAN

KEGIATAN:	PENGADAAN PEMBAGUNAN GEDUNG KANTOR DAN RUMAH JABATAN DINAS
PERKERJAAN:	Lapangan Pembangunan Gedung Kantor Dan Landscape
LOKASI:	Komplek Dinas Kearsipan Kab Pasaman Barat
DISETUJUI	PPTK
YULI ASRA SE NIP. 19600724 200801 1 002 DIPERIKSA	KONSULTAN PENGAWAS CV. DEWI KONSULTAN
HENKY FRAMANA ALMI TANPA ORG DIBUAT	CV. JASUBA MITRA PRIMA
AFRIMAN Wakil Direktur	
JUDUL GAMBAR	SKALA
NO GAMBAR	JAMBU GAMBAR
KONTRAKTOR PELAKSANA	
	CV. JASUBA MITRA PRIMA

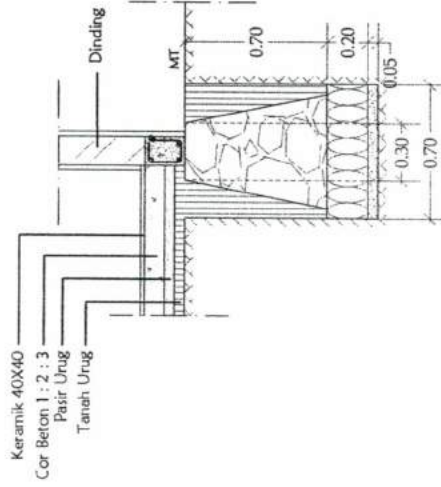
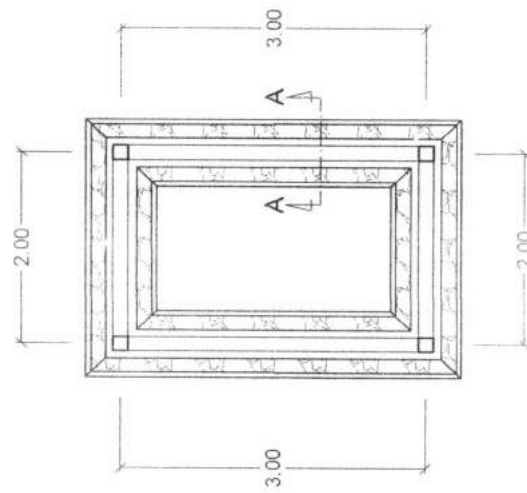

 **Rencana Pondasi Batu Kali**
scale 1:100

 **Detail Pondasi Batu Kali A-A**
scale 1:50



PEMERINTAH KABUPATEN
PASAMAN BARAT

DINAS
KEARSIPAN

KEGAYATAN:	
PENGADAAN PEMBAHUNGAN GEDUNO KANTOR DAN RUMAH JABATAN/DINAS	
PEKERJA/MT:	
Layanan Perencanaan Gedung Kantor Dan Landscape	
LOKASI:	
Komplek Dinas Kearsipan Kab. Pasaman Barat	
DISETUJUI	
PPTK	
YULI ASDA SE NIP. 19630724 200801 1 002	
DIPERIKSA	
KONSULTAN PENGAWAS CV. DEWI KONSULTAN	
HENKY FRAMANA LAM 19890807	
DIBUAT	
CV. JASUBA MITRA PRIMA	
AFRIMAN WIBUDIRBUR	
JUDUL GAMBAR	SKALA
NO GAMBAR	JARANG GAMBAR
KONTAKOR PELAJANA	
CV. JASUBA MITRA PRIMA	

TABEL PENULANGAN SLOOF		TABEL PENULANGAN KOLOM		TABEL PENULANGAN KOLOM	
TUMPUAN	LAPANGAN	TUMPUAN	LAPANGAN	TUMPUAN	LAPANGAN
SLOOF(15/20)		KL (15/15)		RB1 (15/15)	
0.20	0.15	0.15	0.15	0.15	0.15
2 0 12	2 0 12	2 0 10	2 0 10	2 0 10	2 0 10
2 0 12	2 0 12	2 0 10	3 0 10	2 0 10	3 0 10
Ø8-150	Ø8-150	Ø6-150	Ø6-150	Ø6-150	Ø6-150
20 mm	20 mm	20 mm	20 mm	20 mm	20 mm

 Tabel Penulangam Beton
scale 1:100



PEMERINTAH KABUPATEN
PASAMAN BARAT

DINAS
KEARSIPAN

KEGATIAN:
PENGADAAN PEMBAGUNAN GEDUNG KANTOR DAN RUMAH JABATAN DINAS
PEKERJAAN:
Layanan Perbaikan Gedung Kantor Dan Lanting
LOKASI:
Komplek Dinas Kearsipan Kab. Pasaman Barat
DISETUJUI
PPTK
YULI ASPA, SE NIP. 19560724 200301 1 002
DIPERIKSA
KONSULTAN PENGAWAS CV. DEWI KONSULTAN
HENKY FRAMANIA, MI 19830807 200603 1 001
DIBUAT
CV. JASUBA MITRA PRIMA
AFRIMAN WIBRI DIBENUR
JEDLE GAMBAR
SKALA
NO. GAMBAR
JUMLAH GAMBAR
KONTAKTOR PELAYANAN
CV. JASUBA MITRA PRIMA

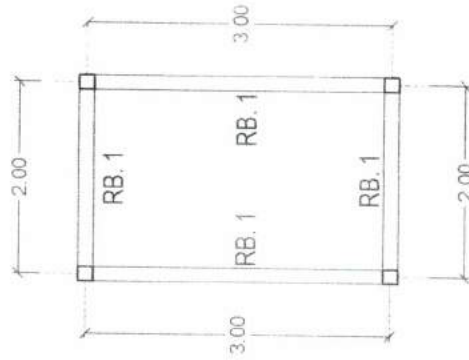
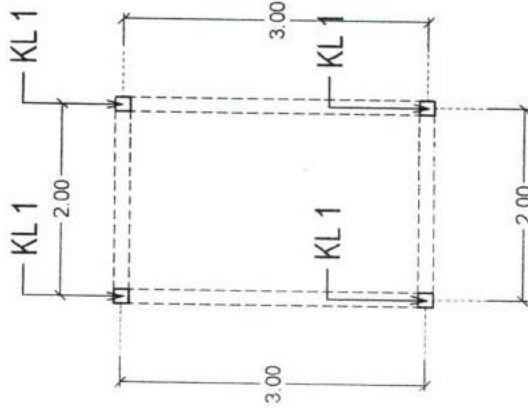

 **Rencana Kolom**
scale 1:100

 **Rencana Reng Balok**
scale 1:100



PEMERINTAH KABUPATEN
PASAMAN BARAT

**DINAS
KEARSIPAN**

REKAYATA

PENGADAAN PEMBAUNGAN
GEDUNG KANTOR DAN RUMAH
JABATAN DINAS

PERITAKAN

Layanan Pembangunan Gedung Kantor
Dan Rumah

LOKASI

Komplek Dinas Kearsipan
Kab Pasaman Barat

DISETUJUI

PPTK

YULI ASRA SE
NIP. 19800728 200801 1 002

DIPERIKSA

KONSULTAN PENGAWAS
CV DENI KONSULTAN

HENKY FRAMA LAM
Inspektur

DIBUAT

CV JASUBA MITRA PRIMA



AFRINIAN
WABRI DIRIBUK

JASUBA MITRA PRIMA

SWALA

NO. GABUNG

JAB. PASAMAN BARAT

KONTAKTOR PELAKSANA

CV JASUBA MITRA PRIMA

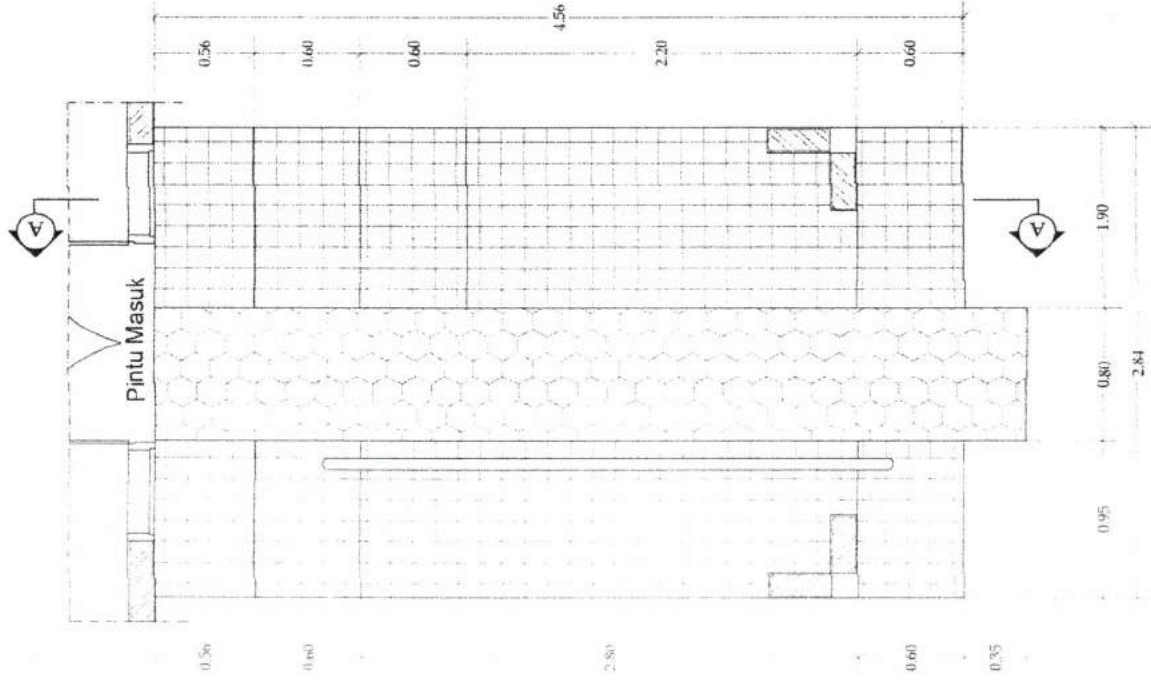



PEMERINTAH KABUPATEN
PASAMAN BARAT

DINAS
KEARSIPAN

REKORDAN
PENGADAAN PEMBANGUNAN
GEDUNG KANTOR DAN RUMAH
JABATAN/DINAS
PEKERJAAN
Lanjutan Pembangunan Gedung Kantor
Dan Rumah
DINAS
Komplek Dinas Kearsipan
Kab. Pasaman Barat
DISETUJUI
PPTK

YULI ASRA SE
NIP.19800724.200301.1.002
DIPERIKSA
KONSULTAN PENGAWAS
CV.DEWI KONSULTAN

HENKY FRAMA A.Mg
Inspektur
DIBUAT
CV.JASUBA MITRA PRIMA

AFRIMAN
Widi/Direktur

ALOK GANES
PEKERJA
KONTAKTOR PELAKSANA
CV.JASUBA MITRA PRIMA

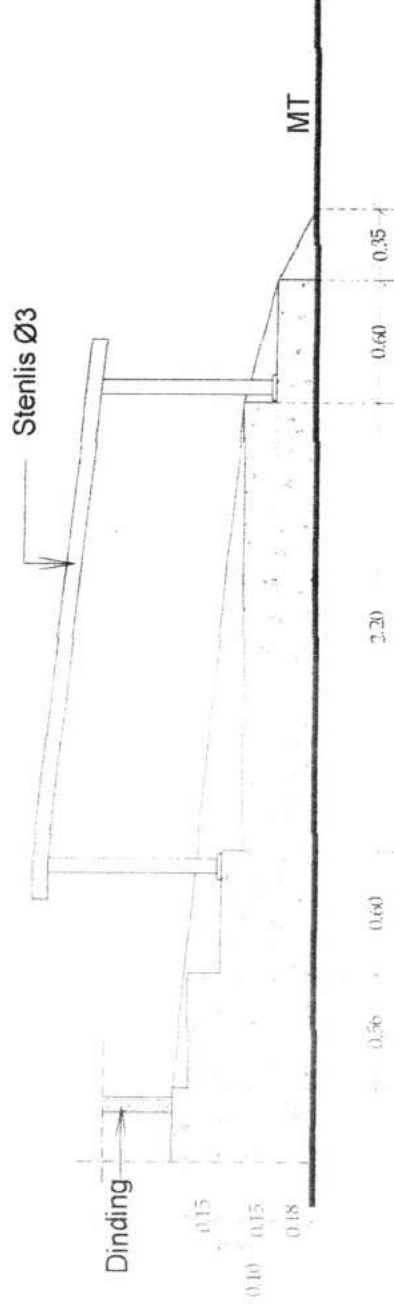

Potongan Tangga
scale 1:50



PEMERINTAH KABUPATEN
PASAMAN BARAT

DINAS KEARSIPAN

KEGIATAN:

PENGADAAN PEMBAKUAN
GEDUNG KANTOR DAN RUMAH
JABATAN/DINAS

PEKERJAAN:

Tanpa Partisipasi Citra dan
Uji Landscape

LOKASI:

Komplek Dinas Kearsipan
Kab. Pasaman Barat

DISETUIJI

PPTK

YULI ASRA SE
NIP.19850724.200801.1.002

DIPERIKSA

KONSULTAN PENGAWAS
CV DEWI KONSULTAN

HENKY FRAMANA, M.Eng
Inspektur

DIBUAT

CV JASUBA MITRA PRIMA

AFRIMAN
WANI Diredur

J. DEK. C. 0402

SKALA

NO GAMBAR

J. DE. M. 0402

KONTRAKTOR PELAKSANA

CV JASUBA MITRA PRIMA

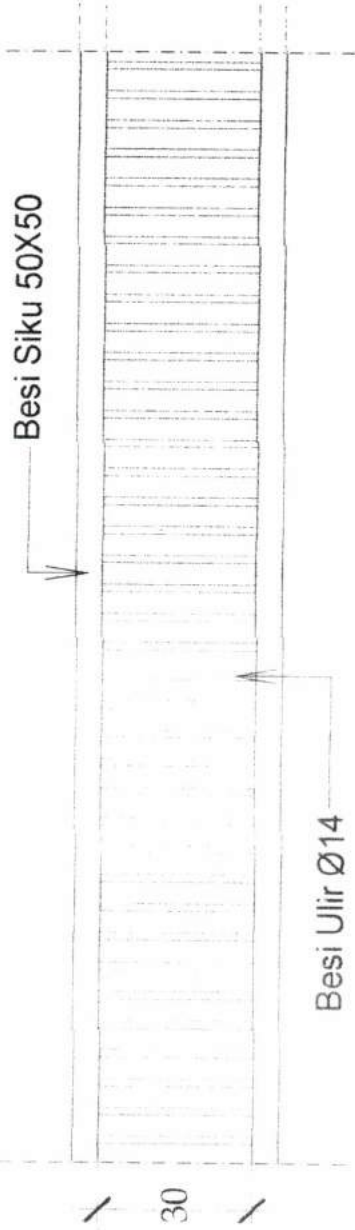

Grl Beton
scale: 1:25



PEMERINTAH KABUPATEN
PASAMAN BARAT

DINAS KEARSIPAN

KEGAWAH:
PENGADAAN PEMBAUNGAN GEDUNG KANTOR DAN RUMAH JABATAN DINAS
PERENCANA:
Lampiran Perencanaan Gedung Kantor Dan Landscape
LOKASI:
Komplek Dinas Kearsipan Kab. Pasaman Barat
DISETUIJI
PTK
YULIASRA SE NIP. 19800723-200901 1 002 DIPERIKSA
KONSULTAN PENGAWAS CV. DEWI KONSULTAN
HENKY FRAMANA ALMI TIDURKOT
DIBUAT
CV. JASUBA MITRA PRIMA
JUDEL GAMBAR
SKALA
M. GAMBAR
J. M. H. GAMBAR
KONTAKTOR PELAKSANA
CV. JASUBA MITRA PRIMA

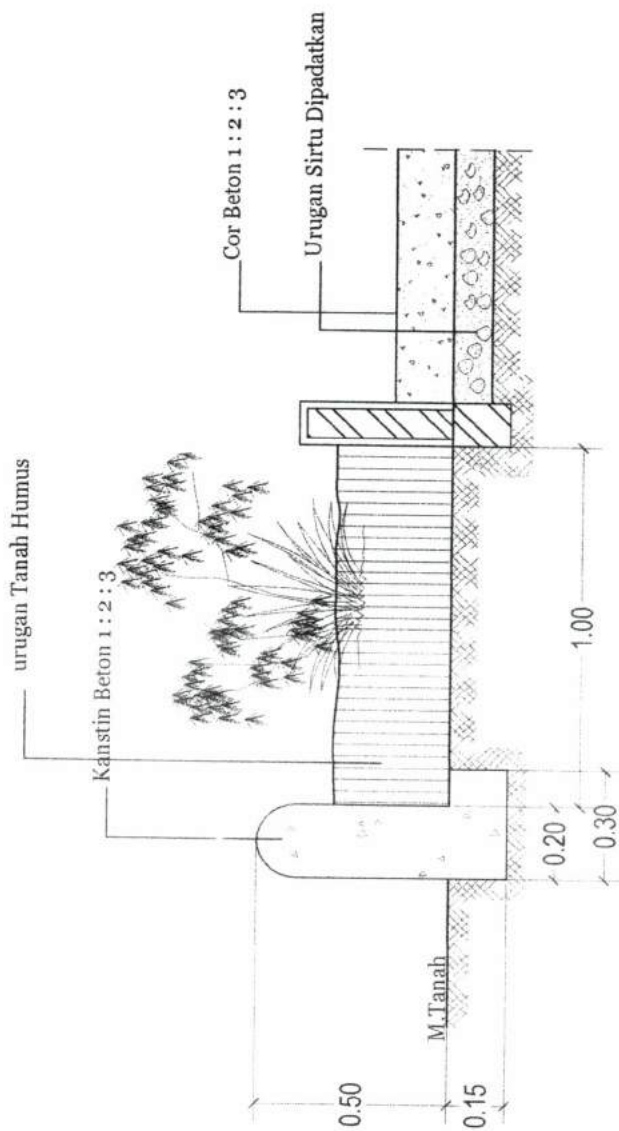

Detail Taman Belakang
scale 1:025



PEMERINTAH KABUPATEN
PASAMAN BARAT

DINAS
KEARSIPAN

REGENTAN:	
PENGADAAN PEMBANGUNAN GEDUNG KANTOR DAN RUANG JABAT ANGINAS	
PEKERJAAN:	
Lanjutan Pembangunan Gedung Kantor Dan Landscape	
LOKASI:	
Komplek Dinas Kearsipan Kab. Pasaman Barat	
DISETUJUJI	
PPTK	
YULI ASRA SE NIP.19800728 200301 1 002	
DIPERIKSA	
KONSULTAN PENGAWAS CV DEWI KONSULTAN	
HENKY FRAMANA, A.Md Inspektur	
DIBUAT	
CV JASUBA MITRA PRIMA	
AFRIWAN WISNI DIRREKUR	
JEDLE GAMBAR	DIMULA
NO GAMBAR	JAMAL GAMBAR
KONTAKTOR PELAJANA	
CV JASUBA MITRA PRIMA	

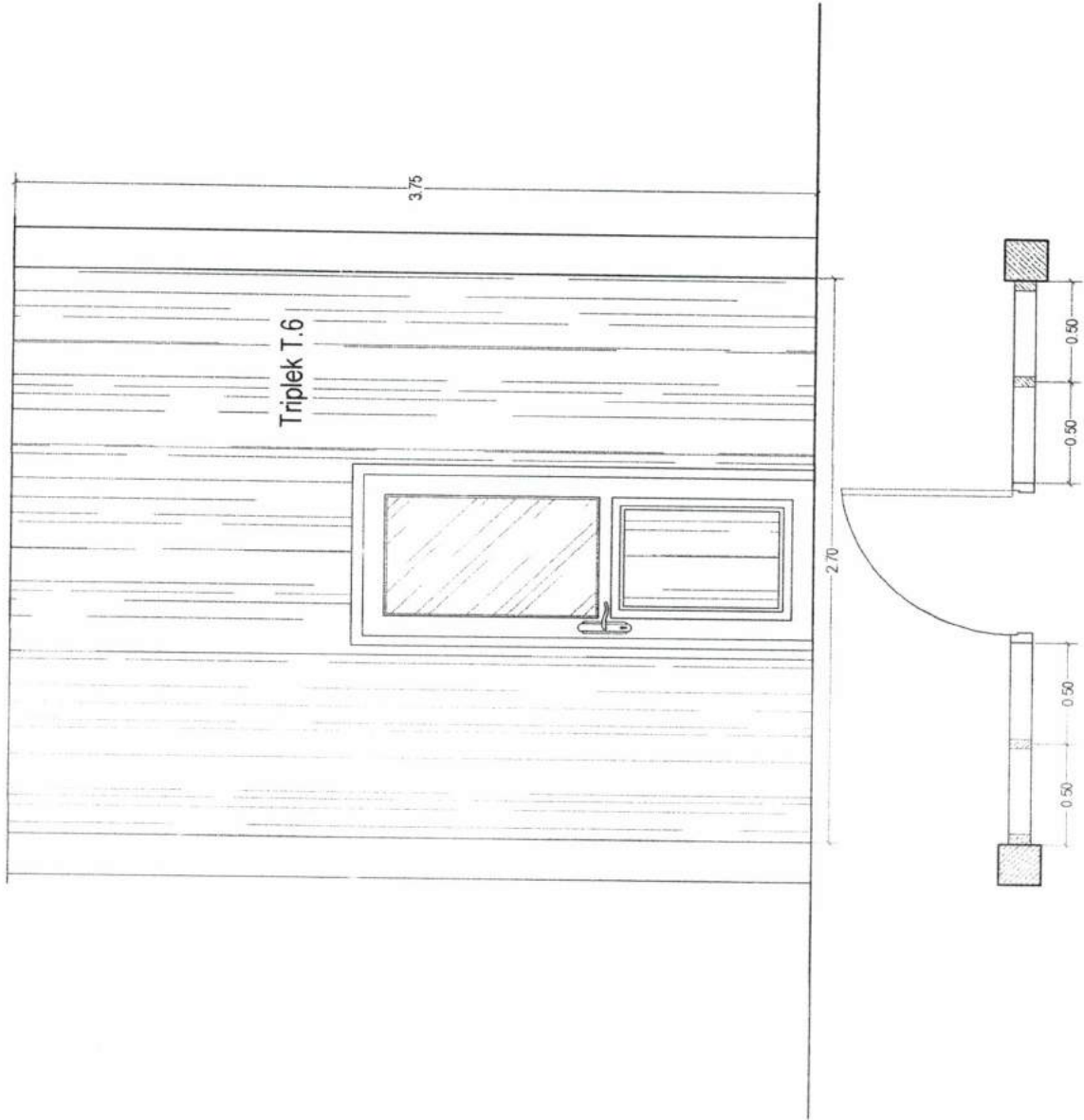

Detail Dinding Partisi
scale 1:25



PEMERINTAH KABUPATEN
PASAMAN BARAT

DINAS
KEARSIPAN

KEKANTONAN
PENGADAAAN REKONSTRUKSI GEDUNG KANTOR DAN RUMAH JABATAN DINAS
PERUMAHAN
Lampiran Perencanaan Gedung Kantor Dan Landscape
LOKASI
Komplek Dinas Kearsipan Kab. Pasaman Barat
DISETUJUI
PPTK

YULI ASRA SE
NIP.19800723.2003021.1.002
DIPERUSAHA

KONSULTAN PENGAWAS
CV. DEWI KONSULTAN

HENKY FRAMANA AMI
INSPIROKOT
DIBUAT

CV. JASUBA MITRA PRIMA

JUDUL GAMBAR	DAFTAR
NO. GAMBAR	J. M. AN. GAMBAR
KONTAKTOR PELAKSANA	

CV. JASUBA MITRA PRIMA

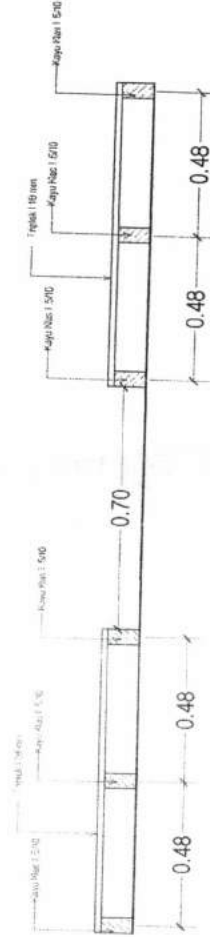
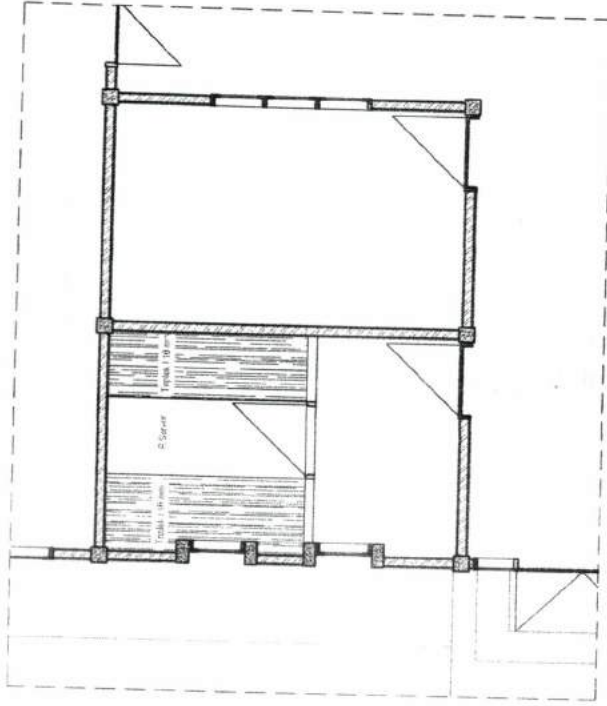

Detail Lantai R. Server

scale 1:25